

Manuel d'utilisation

A lire impérativement avant la mise en service et à conserver



Table des matières

| | |
|---|---------|
| Avertissements : | F2 |
| Description : | F2 |
| Applications : | F2 |
| Instruction préventive contre les accidents 1.2 bruit (VGB 121) | F3 |
| Introduction..... | F3 |
| Description du poste de travail | F4 |
| Première utilisation | F5 / F6 |
| Choix / Installation / Changement de la lame | F8 |
| Réglage de l'angle de la lame | F9 |
| Montage des poids | F10 |
| Transport | F11 |
| Entretien et maintenance | F12 |
| Remplacement des roues motrices..... | F12 |

Avertissements :

Attention : la décolleuse de sol Romus est fabriquée selon les directives Européennes applicables. Les protecteurs et dispositifs de protections ne doivent être retirés ou modifiés sous aucune condition. Au cours de l'utilisation de la machine il est important de prêter attention aux points suivants :

1. Lire le manuel d'instruction avant d'utiliser l'appareil.
2. La décolleuse doit toujours être utilisée selon les règles de sécurité et les consignes techniques.
3. Au cours d'une opération de transport, de nettoyage, de réparation ou de maintenance, la décolleuse doit toujours être hors tension et débranchée. Egalement lors du changement d'outils.
4. L'opérateur ne doit jamais laisser la machine sans surveillance lorsqu'elle est en fonctionnement.
5. Avant de laisser la machine, s'assurer que tout est déconnecté. Contrôler également que la machine ne puisse pas rouler ou bouger toute seule.
6. Après une opération de maintenance ou de réglage, toutes les pièces de sécurité doivent être remises en place.
7. Des protections auditives doivent être portées.
8. Des protections pour les yeux doivent être portées.
9. Des chaussures de sécurité doivent être portées.
10. Des gants anti coupures doivent être portés.
11. Dans le cas d'une importante production de poussières au cours du travail il est conseillé d'utiliser un aspirateur ou autre collecteur de poussière ainsi qu'une protection respiratoire adaptée.
12. En fonction du type de sol la dépose peut produire des gaz. L'opérateur est tenu responsable si cela génère des gaz et s'il est nécessaire de porter des protections. La dépose de certains sols peut produire des substances nocives pour la santé. Des protections respiratoires spéciales et adaptées doivent être portées. Un collecteur de poussières est dans ce cas obligatoire.
13. Le sol doit être préalablement balayé avant opération car certains matériaux ou déchets peuvent être projetés. Vis et boulons venant du sol seront plus visibles si le sol est nettoyé. Une collision avec des vis ou des boulons peuvent sérieusement endommager la machine.
14. N'utiliser que des lames en parfait état et adaptées au cas d'utilisation.
15. Ne faire entretenir la machine que par des personnes qualifiées.
16. N'utiliser que des pièces de rechange d'origine.
17. Le démontage du boîtier électrique est formellement interdit.

Description :

Décolleuse de sols autotractée à énergie électrique. Un moteur entraîne une lame qui cisaille le film de colle entre le sol et le revêtement, un autre entraîne des roues qui font avancer ou reculer la machine.

Des poids peuvent être retirés ou ajoutés suivant l'usage

Applications :

Pour déposer tous types de revêtements de sols souples type PVC, linoléum, moquettes, caoutchoucs....

Caractéristiques techniques

Voltage (V) :220

Fréquence (Hz) :50

Puissance (W) : 1100W + 550W

Poids à vide (kg) : 75 Kg

Poids total (kg) : 180 Kg

Niveau de puissance acoustique (dB) : 104 dB(A)

Vibrations (m/s²) : 6,19 incertitude U = 0,62 (mesurés lors de la dépose de dalle PVC ép. 1.5mm, lame U 350mm).

Le temps d'exposition doit être inférieur à 1h18 mn pour que l'exposition demeure en dessous de la valeur d'action (2.5m/s²), et inférieur à 5h00 pour que l'exposition demeure en dessous de la valeur limite de 5m/s² (Calculs selon méthode de l'INRS).

Livrée avec 4 lames : ref. 94669, 94543, 94678, 94541, casque anti-bruit, paire de gants, clé de montage des poids et des lames....

Instruction préventive contre les accidents 1.2 bruit (VGB 121)

L'entrepreneur est tenu de mettre à la disposition des assurés qui travaillent dans la zone de bruit des protecteurs antibruit adéquats. Les assurés sont tenus d'utiliser les protecteurs antibruit dans la zone de bruit. Travailler sans protecteur antibruit peut nuire à la santé. Notamment, cela peut entraîner un risque ou une lésion de l'ouïe, ou bien augmenter le risque d'accidents.

Introduction

Les instructions de service vous aideront à mieux connaître votre décolleuse Romus et à l'utiliser de manière optimale. Vous trouverez de précieuses informations qui vous permettront de reconnaître à temps les dangers et de les éviter.

Ainsi, vous contribuerez non seulement à protéger votre propre sécurité, mais vous réduirez aussi les frais de réparation et augmenterez la durée de vie de votre machine.

Ce mode d'emploi devra être lu et compris par toute personne qui utilisera cette machine, service de maintenance y compris.

Risques en manipulant la machine

La décolleuse Romus est construite selon les prescriptions techniques des directives européennes applicables.

Une mauvaise utilisation peut provoquer des lésions à l'opérateur. Voir chapitre concernant l'utilisation.

Utilisation conforme à la fonction prévue

La décolleuse Romus est conçue exclusivement pour décoller des revêtements de sol dans des pièces sèches. Une utilisation différente ou allant au-delà est considérée comme non conforme à la fonction prévue et la Société Romus ne se porte pas garante des dommages qui en résulteraient.

Pièces d'origine et sécurité

Les pièces d'origine et les accessoires sont conçus spécialement pour décolleuse Romus. Nous attirons votre attention sur le fait qu'on ne doit pas utiliser d'autres pièces. Ceci peut nuire à la sécurité de la machine.

Cela est d'autant plus valable pour la lame de la machine. Romus exclut toute responsabilité pour les dommages causés par l'utilisation de pièces qui ne sont pas d'origine.

Description du poste de travail



L'opérateur se tient debout derrière la machine, les deux mains sur les poignées.

Il est recommandé de passer le câble d'alimentation sur l'épaule pour éviter de l'endommager lors des déplacements de la machine

Il est formellement interdit de monter sur la machine en fonctionnement.

Avant la première utilisation

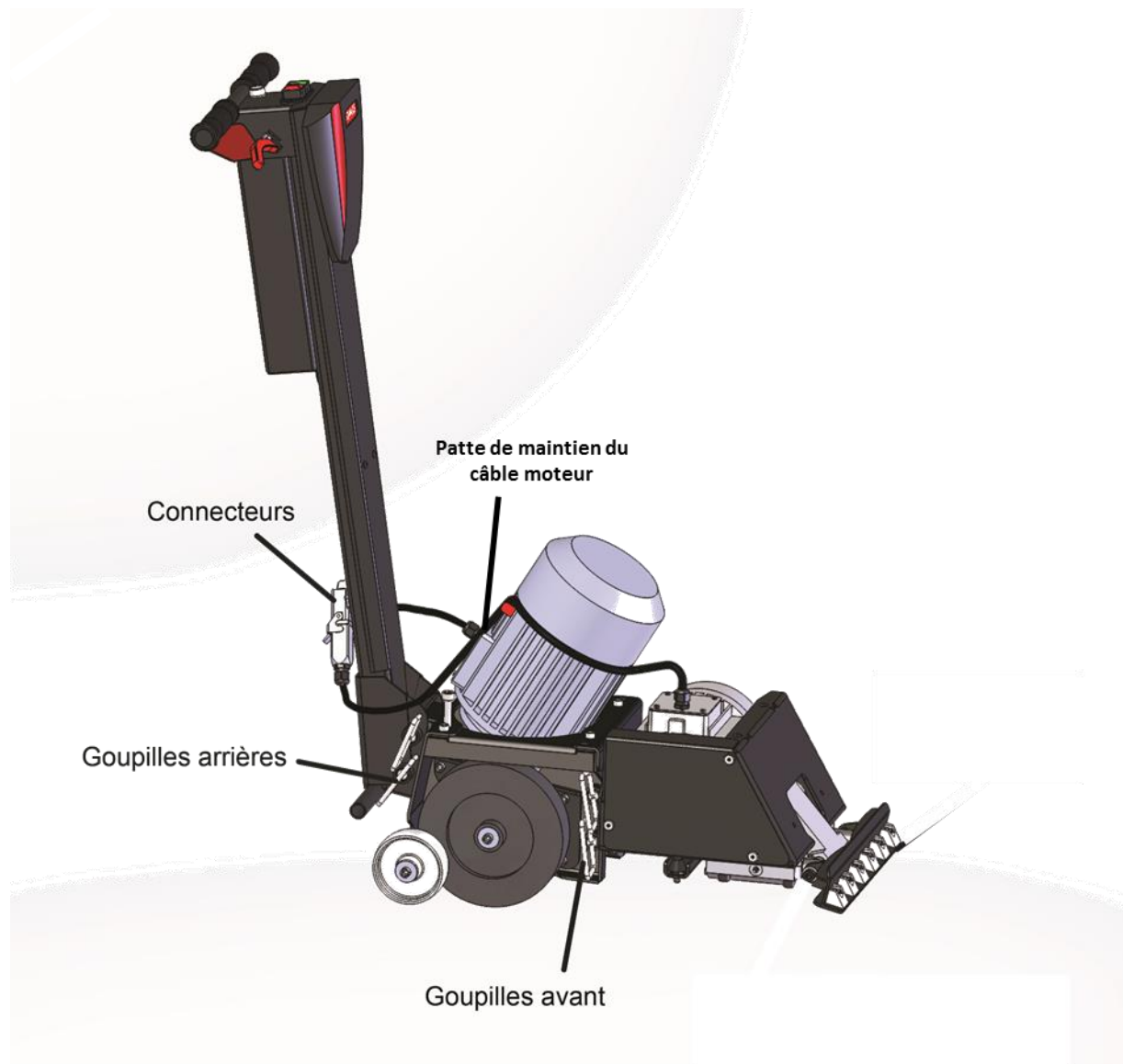

1. S'assurer que la machine n'est pas branchée
2. Retirer tous les poids de la décolleuse voir section Montage des poids p. F10
3. Retirer les deux goupilles arrière
4. Positionner le manche et insérer les goupilles arrière en commençant par celle du haut
5. Brancher les connecteurs à la base du manche
6. Positionner le fil du moteur avant dans la patte de maintien rouge sur le moteur arrière

Utilisation

Avant chaque chantier, procéder au test de la sécurité anti écrasement :

1 Appuyer sur le bouton d'activation de marche arrière (4)

2 Enclencher la poignée latérale rouge (3)

3 Relâcher le bouton d'activation (4) et appuyer sur le capteur anti écrasement (5) pendant que la machine recule ; celle-ci doit immédiatement repartir en avant jusqu'à ce que soit relâchée la poignée latérale rouge (3).

En cas de dysfonctionnement, ne pas utiliser la machine et contacter votre revendeur.

Pupitre de commande :

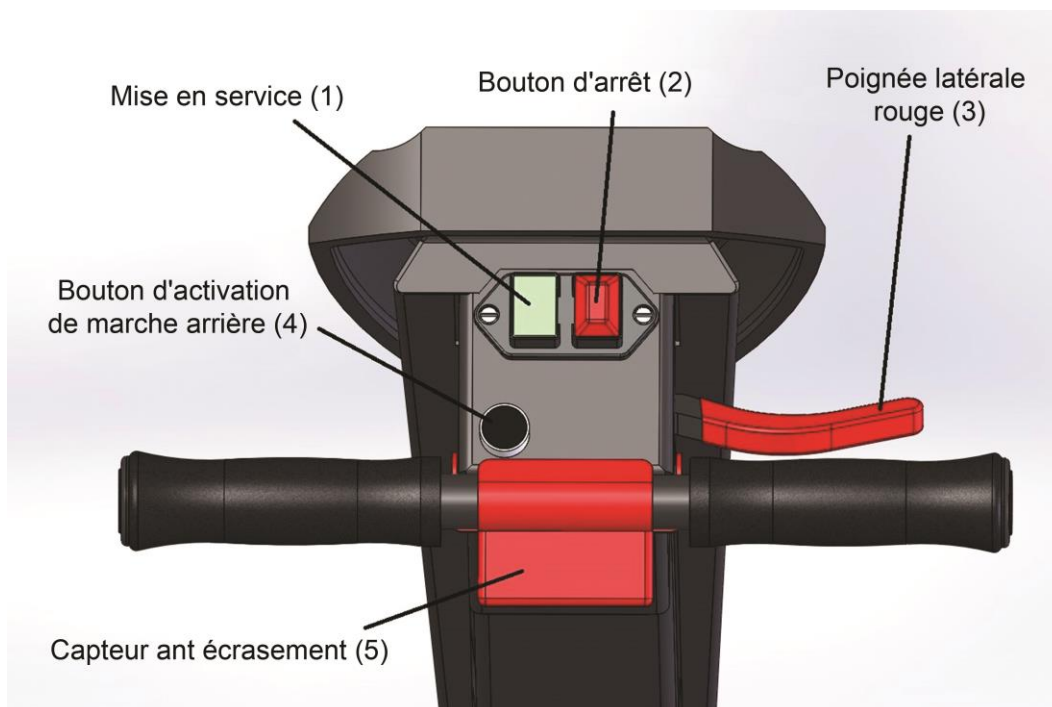

Le mouvement de la lame démarre automatiquement lorsqu'on appuie sur le bouton de mise en service (1) et s'arrête lorsque l'on appuie sur le bouton d'arrêt (2).

L'autopropulsion vers l'avant démarre lorsque que l'on enclenche la poignée latérale rouge (3) et s'arrête lorsqu'on relâche cette poignée.

L'autopropulsion vers l'arrière démarre lorsque que l'on maintient appuyé le bouton d'activation de marche arrière (4) puis que l'on enclenche simultanément la poignée rouge (3). On peut alors relâcher le bouton. La machine reculera tant que la poignée rouge (3) est maintenue enclenchée et s'arrêtera lorsqu'on relâchera cette poignée.

La sécurité anti écrasement n'est active que lorsque la machine se déplace vers l'arrière. Si l'opérateur ou un objet entre en contact avec le capteur anti écrasement (5) la machine repart immédiatement en marche avant tant que la poignée rouge (3) reste enclenchée.

Comment procéder pour bien décoller :

1. Retirer tous les poids de la décolleuse voir section Montage des poids p. F10
2. Choisir et installer une lame adaptée au type de revêtement voir section Choix et montage des lames p. F8
3. Découper à l'aide d'un couteau une bande de 35 cm env. en commençant au seuil de la porte et la décoller avec un scraper sur une dizaine de centimètres.
4. Placer la machine avec la lame dans la zone libre ainsi créée
5. Démarrer la machine en appuyant sur le bouton de mise en service (1), déclencher l'avance de celle-ci en appuyant sur la poignée latérale rouge (3)
6. La première bande de dépose demande énormément d'efforts à la machine, lorsque machine patine, aidez la en appuyant avec votre pied sur la barre à la base du manche vers le bas pour lui redonner de l'adhérence. **Il est inutile de pousser la machine par le haut du manche cela lui fait perdre le l'adhérence et est donc contreproductif.**
7. Déposer quelques mètres en observant le comportement de la machine. Si la machine patine ajouter les poids à l'arrière, si la lame a tendance à passer pardessus le revêtement, ajouter le poids à l'avant (voir section montage des poids). Si la dépose se déroule sans patinages excessifs, il est préférable de ne pas utiliser de poids, la machine sera ainsi plus facilement manipulable et la dépose moins fatigante pour l'opérateur
8. Les autres bandes auront une largeur moindre (de 20 à 25 cm env.) et seront donc plus faciles à décoller. La dépose des bandes se fait toujours dans le même sens. La dépose de bandes plus larges n'amène aucun gain de temps car la machine ne travaillera pas aussi facilement et avancera moins vite. De plus, sa manutention demandera un effort physique plus important.
9. Les lames s'aiguisent d'elles-mêmes au contact du support. Toutefois, il est recommandé de vérifier leur état avant chaque utilisation. C'est pourquoi il faut changer la lame dès qu'elle est tordue ou trop usée.
10. Les roues motrices - notamment au cours d'un travail difficile - subissent une usure considérable. Lorsque les bandages sont trop usés, ils doivent être changés car cela a pour effet de réduire la vitesse d'avance et l'angle de lame : le rendement diminue avec l'usure des roues (voir section remplacement des roues motrices p. F12).

Nota : en cas d'accumulation de revêtement autour des roues, systématiquement débrancher la machine avant toute opération de nettoyage.

Choix / Installation / Changement de la lame

N'utiliser que des lames ROMUS compatibles avec la machine.

Les lames en U s'utilisent pour les matériaux souples en lé. En cas de pose difficile utiliser une lame moins large

Les lames plates s'utilisent pour les matériaux en dalles et/ou cassant, biseau au sol

Pour les matériaux sur envers mousse, il faut utiliser des lames très coupantes (neuves) et enlever la mousse lors du premier passage, car il sera généralement impossible de l'enlever avec la décolleuse si la partie rigide est déjà déposée.

Avant de commencer le changement de la lame, débrancher la machine.

Attention! Les lames sont très coupantes, grand risque de coupure, porter des gants anti coupures.

1. Débrancher la machine
2. Démonter les poids (voir section **Montage des poids p. F10**)
3. Desserrer les vis de serrage de la lame de deux tours
4. Positionner la cale fournie à plat sur le sol

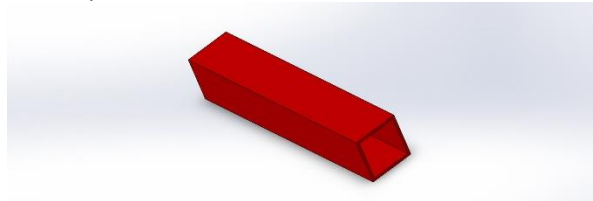

5. Basculer la machine en arrière en faisant pression sur le manche et la placer sur la cale de façon à ce que la lame ne touche pas le sol

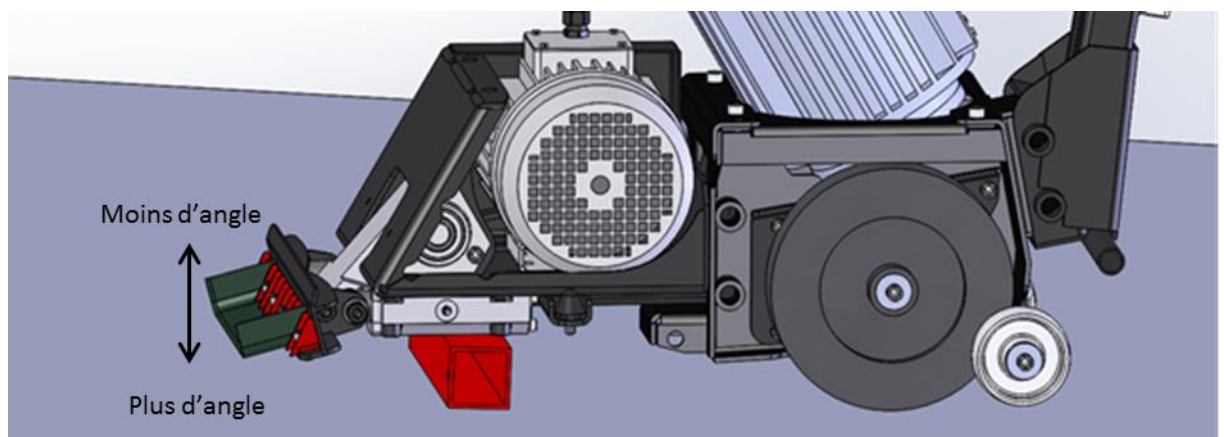

6. S'assurer que la machine soit bien en position stable
7. Enlever la lame usagée
8. Installer la lame neuve en s'assurant qu'elle soit bien au fond du porte lame et serrer à la main une des vis de serrage
9. Rebasculer la machine pour la poser au sol en position normale
10. Serrer à la clé toute les vis de lame

Réglage de l'angle de la lame

Si la machine passe par-dessus de revêtement ou laisse la sous couche au sol, augmenter l'angle de la lame peut améliorer la dépose. Il est important de savoir que plus l'angle de la lame est important, plus celle-ci s'usera vite, il faut donc essayer d'avoir le moins d'angle possible.

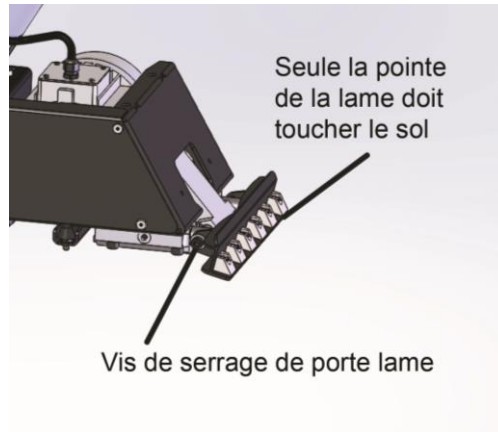

1. Débrancher la machine
2. Démonter les poids (voir section **Montage des poids p. F10**)
3. Desserrer les vis de serrage de la porte lame de deux tours
4. Positionner la cale fournie à plat sur le sol

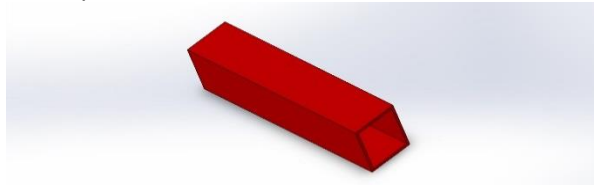

5. Basculer la machine en arrière en faisant pression sur le manche et la placer sur la cale de façon à ce que la lame ne touche pas le sol

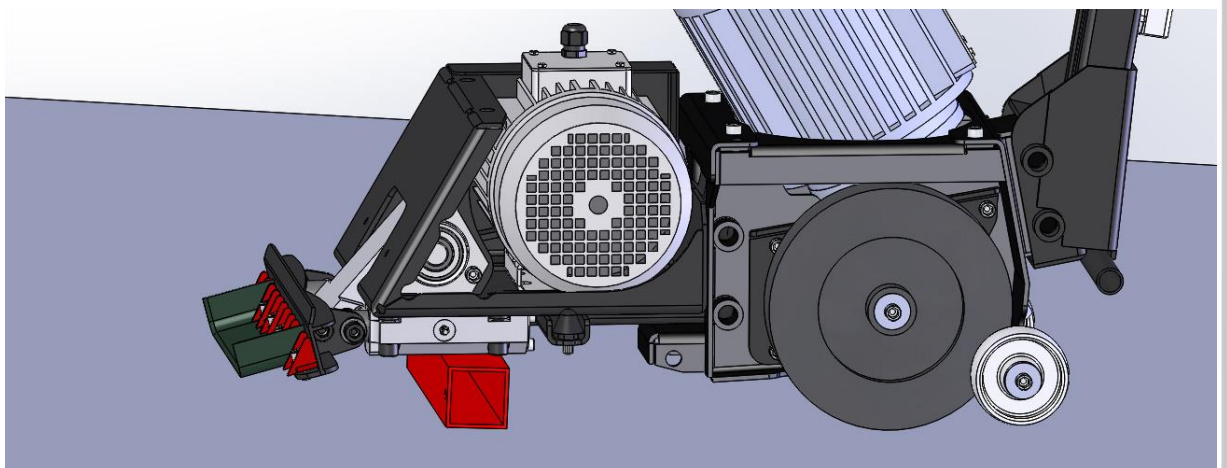

6. S'assurer que la machine soit bien en position stable.
7. Faire pivoter le porte lame jusqu'à la position désirée
8. Serrer légèrement les vis de serrage
9. Rebasculer la machine en position normale
10. S'assurer que seule la pointe du tranchant de la lame soit en contact avec le sol
11. Serrer à la clé fermement les vis

Montage des poids

Attention : les poids sont lourds et pèsent entre 18 et 25kg chacun. Porter des gants et des chaussures de sécurité

Débrancher la machine avant toute opération de montage / démontage.

Dans tous les cas, il est préférable d'éviter d'utiliser les poids ou le moins de poids possible, la machine sera ainsi plus facilement manipulable et la dépose moins fatigante pour l'opérateur.

Les poids sont à utiliser aux cas où la lame passe par-dessus le revêtement et/ ou les roues patines



Prendre garde à ne pas coincer de fil d'alimentation lors de la mise en place des poids

Installer les poids dans l'ordre suivant : poids arrière, poids avant, poids intermédiaire, poids supérieur

Positionner le poids, installer les vis (2 pour chaque poids) et les serrer fermement à l'aide de la clé fournie, puis passer au poids suivant.

Au cas où la machine continuerait de patiner bien que les tous poids soient installés, il est possible : soit de rajouter un ou plusieurs poids intermédiaires (en option) ; soit de diminuer la largeur des bandes à déposer pour réduire les efforts nécessaires à dépose.

Transport

Débrancher la machine de toute prise de courant avant toute opération de démontage
Démonter la lame avant toute opération de transport

Pour démonter la décolleuse Romus :

Débrancher la machine de toute prise de courant
Démonter les poids (voir section **Montage des poids p. F.10**)
Démonter la lame (voir section **Changement de la lame p. F8**)
Débrancher les connecteurs à la base du manche
Retirer les goupilles avant en commençant par la plus haute
Retirer les goupilles arrière

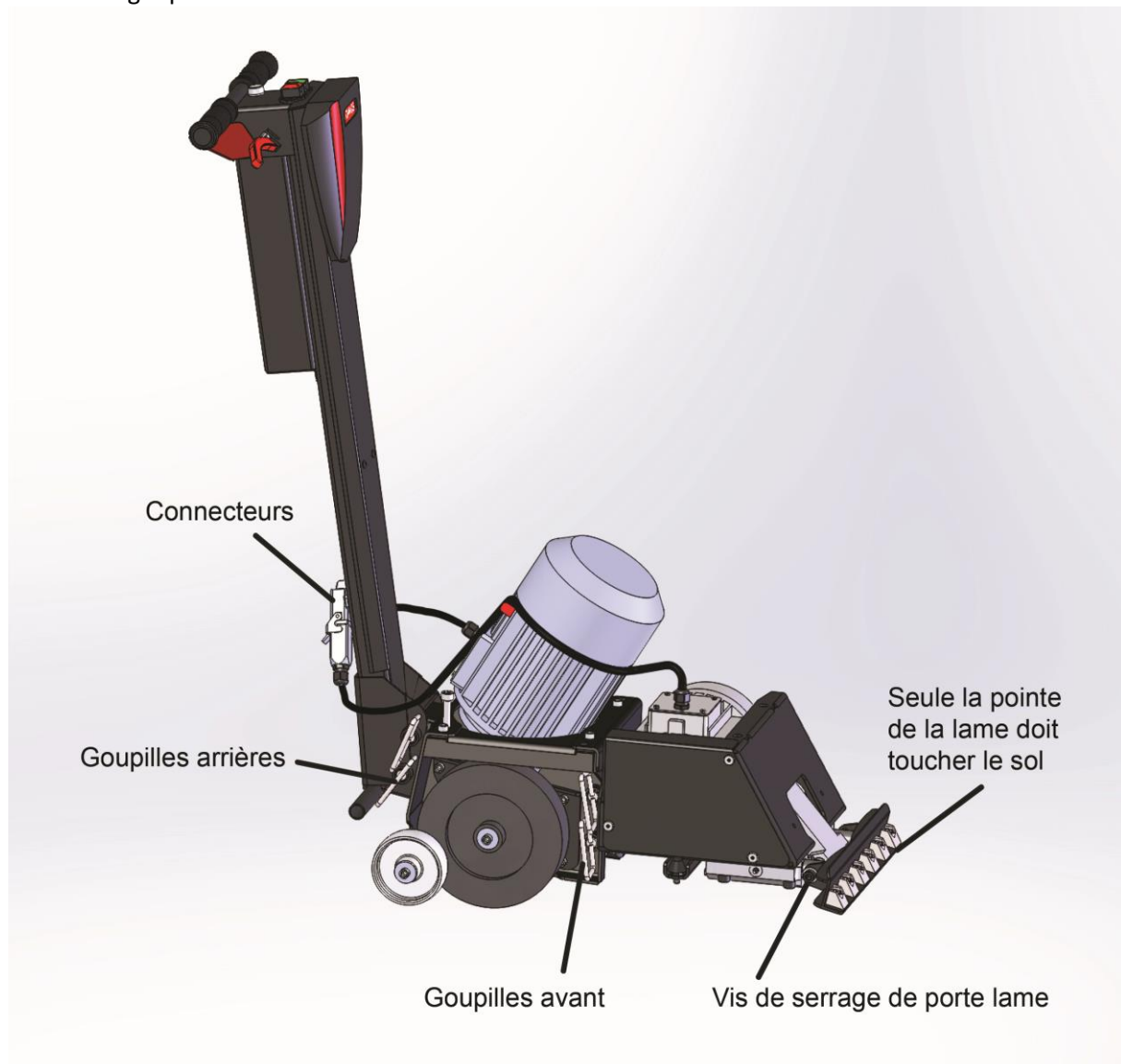

Pour assembler la décolleuse Romus :

S'assurer que la prise de secteur ne soit pas connectée à une prise de courant.
S'assurer qu'aucune lame ne soit montée
Positionner le manche et installer les goupilles arrière en commençant par celle du haut
Positionner la partie avant et installer les goupilles avant en commençant par celle du bas
Brancher les connecteurs à la base du manche
Positionner le fil du moteur avant dans la patte de maintien rouge sur le moteur arrière

Entretien et maintenance

La décolleuse Romus ne demande pratiquement pas d'entretien si vous en prenez soin. Il faut graisser légèrement de temps en temps les glissières du porte-lame oscillant (env. 500 m2). Les graisseurs prévus à cet effet se trouvent devant, sur le côté droit et le côté gauche du châssis (voir l'illustration). Pendant la marche, le surplus de graisse servira à enrober les particules de saleté qui malgré le carter de protection pénètrent à l'intérieur des composants. N'effectuer qu'environ 3-4 impulsions à l'aide d'une pompe à graisse.

N'injecter en aucun cas de la graisse jusqu'à ce que l'on sente une résistance, cela bloquerait le mouvement de la lame.

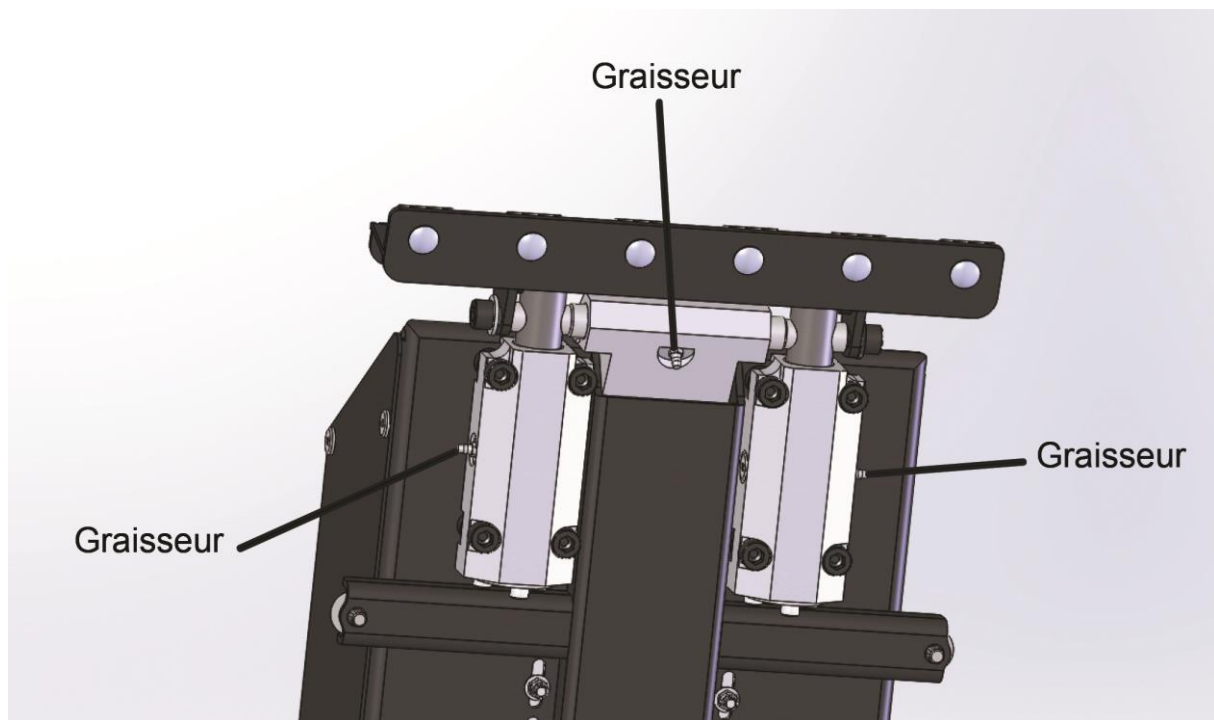

Remplacement des roues motrices

Débrancher la machine avant toute opération de démontage

Débrancher la machine

Démonter la lame (voir section **Changement de la lame p. F8**)

Démonter les poids (voir section **Montage des poids p. F10**)

Basculer la machine latéralement pour qu'elle soit couchée au sol sur le flan

Démonter la vis et la rondelle de la roulette et retirer la roulette

Démonter la vis et la rondelle de roue motrice et retirer la roue

S'assurer que la clavette se trouve bien dans son logement et mettre en place la roue neuve

Remonter la vis et la rondelle de la roue motrice et serrer la vis

Remonter la roulette, sa rondelle et sa vis, et serrer la vis

Basculer la machine sur l'autre fan et procéder de la même manière que ci-dessus.

Schéma électrique

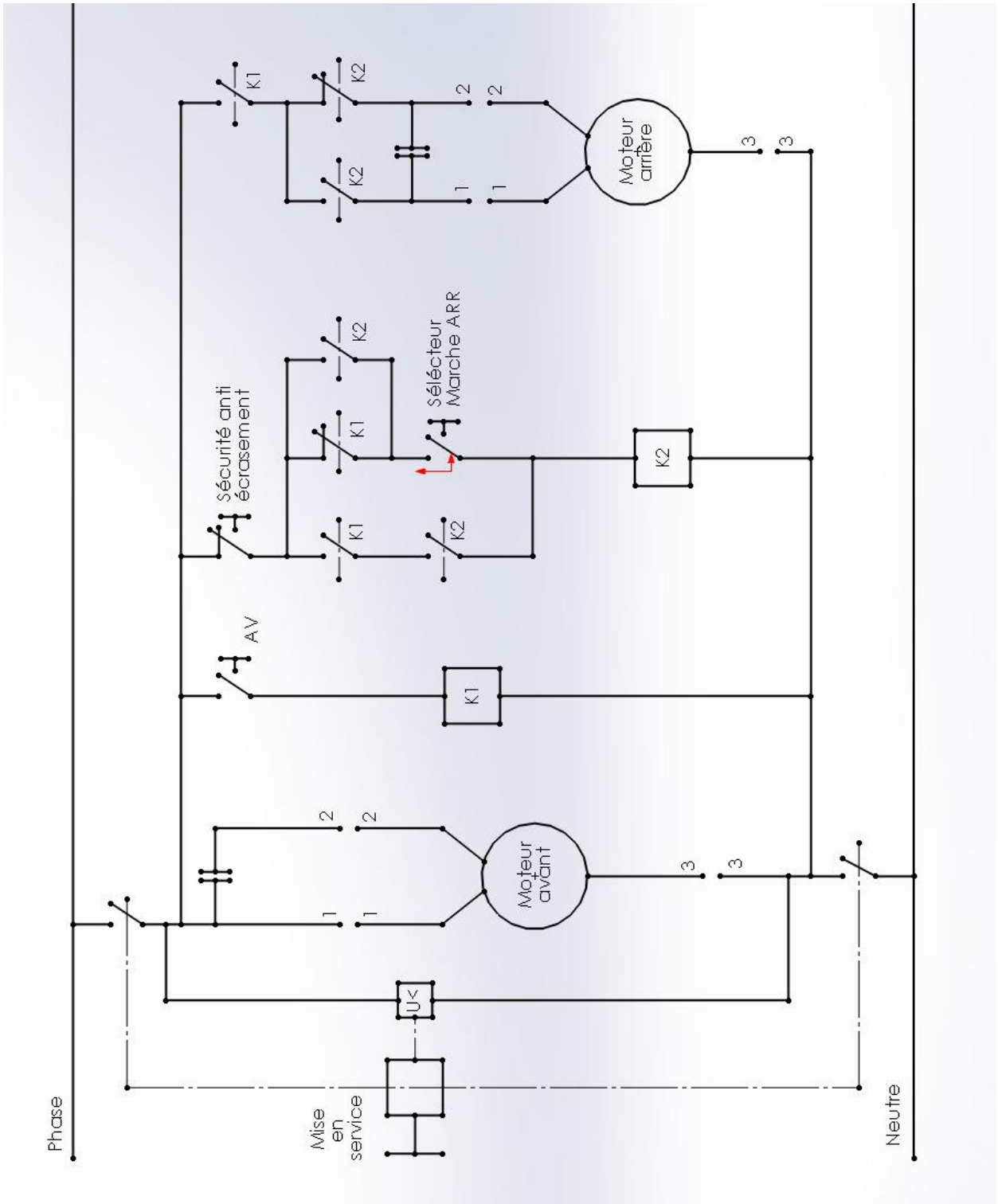

User manual

This manual must be read before use and kept



Table of contents

| | |
|---|---------|
| Warnings: | E2 |
| Description: | E2 |
| Applications:..... | E2 |
| Accident prevention regulations 1.2 noise (VGB 121) | E3 |
| Introduction..... | E3 |
| Description of the operating station | E4 |
| Using..... | E5 / E6 |
| Selection/Installation/Changing the blade..... | E8 |
| Adjusting the blade angle..... | E9 |
| Fitting weights | E10 |
| Transport..... | E11 |
| Servicing and maintenance | E12 |
| Replacing the driving wheels..... | E 12 |

Warnings:

Note: the Romus flooring stripper is manufactured in accordance with the applicable European directives. Guards and protective devices must under no circumstances be removed or modified. When using the machine, attention should be paid to the following points:

1. Read the instruction manual before using the appliance.
2. The stripper must always be used in accordance with safety rules and technical instructions.
3. The stripper must always be turned off and disconnected when transporting, cleaning, and carrying out repair or maintenance operations. This also applies when changing tools.
4. The operator must never leave the machine unattended when it is operating.
5. Before leaving the machine, ensure everything has been disconnected. Check also that the machine cannot roll or move on its own.
6. After maintenance or adjustment, all safety components must be put back in place.
7. Ear defenders must be worn.
8. Eye protectors must be worn.
9. Safety shoes must be worn.
10. Cut-resistant gloves must be worn.
11. If a large amount of dust is produced during the task, it is recommended to use a vacuum cleaner or other dust collector along with suitable breathing apparatus.
12. Depending on the type of floor, the removal operation may produce gases. The operator is responsible for wearing any necessary protective devices and clothing required in this instance. Removing some floors may produce substances harmful to health. Special and suitable respiratory protection equipment must be worn. In this case, a dust collector must be used.
13. The floor should be swept before removal as certain materials or wastes may be projected. Screws and bolts in the floor will be more visible if it is cleaned. If the machine hits screws or bolts, it may be seriously damaged.
14. Only use blades in perfect condition and suited to the intended usage.
15. The machine should only be maintained by qualified persons.
16. Use only original spare parts.
17. Removing the electrical casing is strictly prohibited.

Description:

Electrically-powered, self-propelled flooring stripper. One motor drives a blade which cuts the glue film between the floor and the covering, another drives wheels which propel the machine forwards or backwards.

Weights may be removed or added depending on use

Applications:

For removing any type of flexible floor covering such as PVC, linoleum, carpets, rubbers, etc.

Technical data

Voltage (V): 220

Frequency (Hz): 50

Power (W): 1100W + 550W

Weight when empty (kg): 75 Kg

Total weight (kg): 180 Kg

Sound power level (dB): 104 dB(A)

Vibrations (m/s²): 6.19 uncertainty U = 0.62 (measured while removing PVC tiles thickness 1.5 mm, blade U 350 mm)

Supplied with 4 blades: ref. 94669, 94543, 94678, 94541, ear defenders, pair of gloves, wrench for fitting weights and blades, etc.

Accident prevention regulations 1.2 noise (VGB 121)

The company is responsible for providing insured persons working in the area subject to noise with suitable anti-noise equipment.

The insured persons are responsible for using the anti-noise protective devices in the area subject to noise. Working without an anti-noise protective device can be harmful to health. In particular, it can cause a hazard, result in ear injuries or increase the risk of accidents.

Introduction

The operating manual will help you to get to know your Romus stripper and to use it to best advantage. You will find valuable information in it which will enable you to recognise dangerous situations and to avoid them.

In this way, you will help not only to protect your own safety but also to reduce repair costs and increase the life of your machine.

These instructions for use must be read and understood by all individuals using this machine, including those involved with its maintenance.

Risks in handling the machine

The Romus stripper is designed in accordance with the technical regulations of the applicable European directives.

Incorrect usage may cause injury to the operator. See the section on using the appliance.

Usage compliant with intended purpose

The Romus stripper is designed exclusively for stripping floor coverings in dry rooms. Usage other than for this purpose or over and above it shall be deemed to be non-compliant with the intended purpose and Romus shall not be liable under the warranty for any resulting damage.

Original spare parts and safety

Original spare parts and accessories are specially designed for the Romus stripper. Your attention is drawn to the fact that other parts must not be used. This can adversely affect the safety of the machine.

It is especially applicable to the blade of the machine. Romus declines any responsibility for damages caused by use of non-original spare parts.

Description of the operating station



The operator stands upright behind the machine with both hands on the handles.

It is recommended to pass the power cable over the shoulder to avoid damaging it when the machine is moving

It is strictly forbidden to climb onto the machine while in operation.

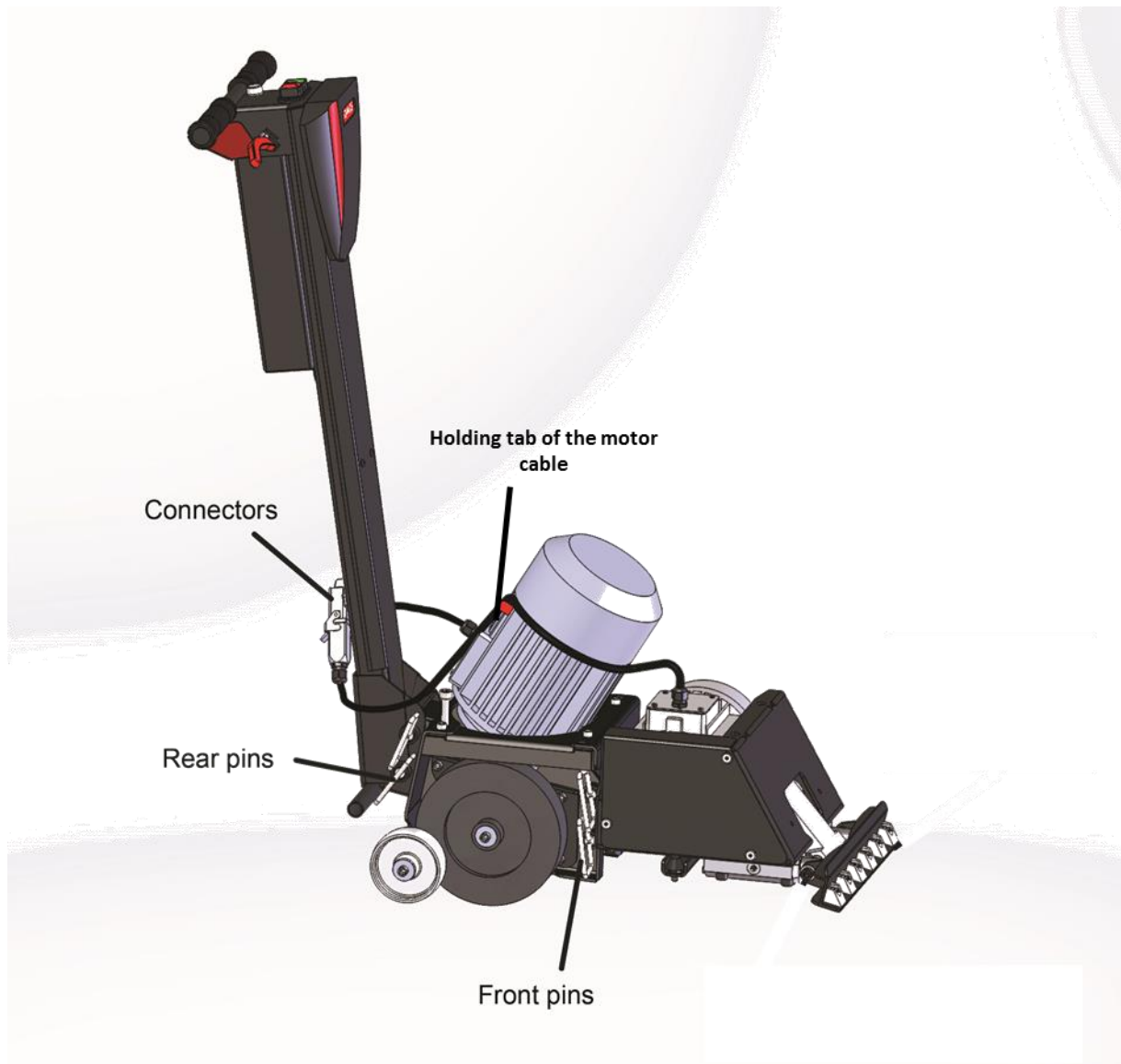
Before using for the first time

1. Ensure the machine is not connected to the power supply
2. Remove all weights from the stripper, see Fitting weights on page -
3. Remove the two rear pins
4. Position the handle and insert the rear pins starting with the top one
5. Insert the connectors at the bottom of the handle
6. Position the wire to the front motor in the red securing lug

Using

Before starting work, carry out the crush-prevention safety test:

- 1 Press the reverse activation button (4)
- 2 Engage the red handle (3)
- 3 Release the activation button (4) and press the crush-prevention sensor (5) while the machine is reversing; it should immediately start to move forward until the red handle (3) is released.

In case of malfunction, do not use the machine and contact your dealer.

Control panel:

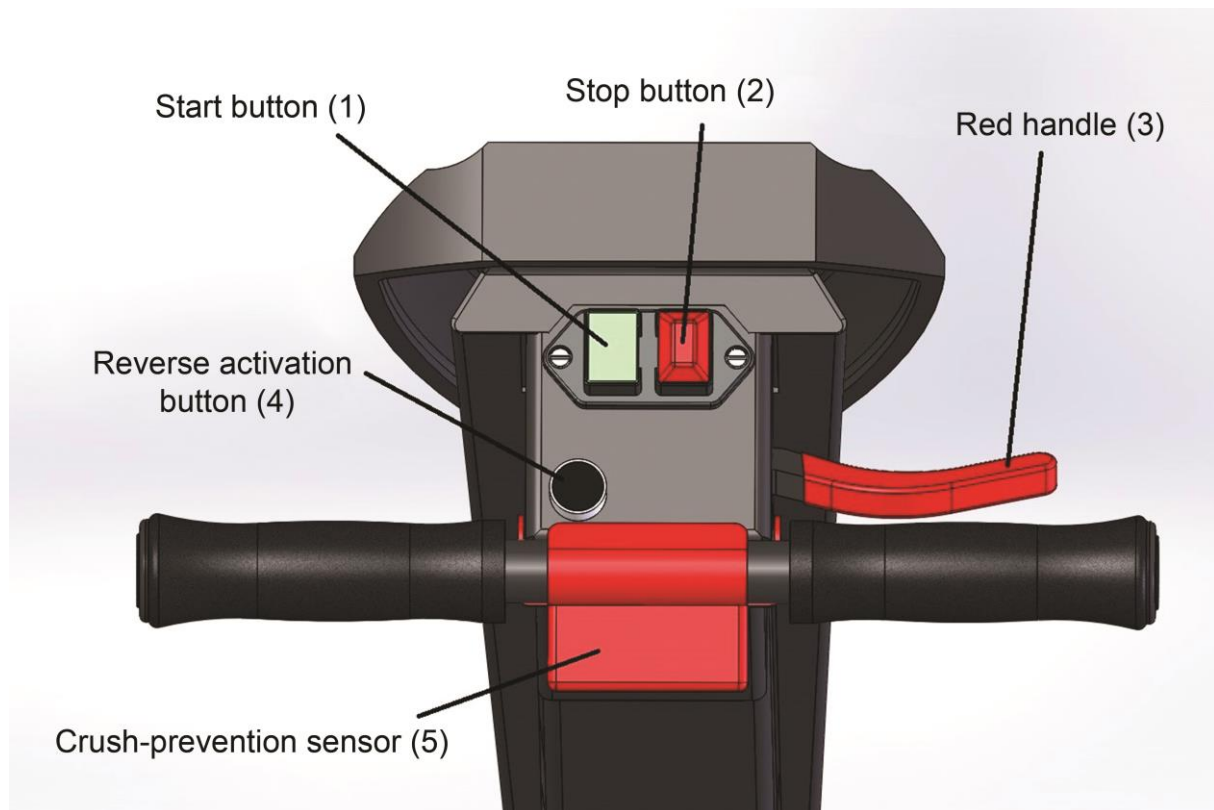

The blade starts automatically when the start button (1) is pressed and stops when the stop button (2) is pressed.

Forward self-propulsion starts when the red handle (3) is engaged and stops when it is released.

Reverse self-propulsion starts when the reverse activation button (4) is held down while the red handle (3) is engaged simultaneously. The button can then be released. The machine reverses while the red handle (3) is engaged and stops when it is released.

The crush-prevention safety device is only operational when the machine is moving backwards. If the operator or an object comes into contact with the crush-prevention sensors (5), the machine immediately starts moving forward while the red handle (3) is engaged.

Floor stripping method:

1. Remove all weights from the stripper, see Fitting weights on page -
2. Select and install a blade suited to the type of covering, see Selecting and fitting blades on page -
3. Using a knife, cut a strip about 35 cm wide starting at the door threshold and remove the covering with a scraper over a distance of about ten centimetres or so.
4. Place the machine with its blade in the free area thus created
5. Start the machine by pressing the start button (1), and set it moving forwards by pressing the red handle (3)
6. The first strip to be removed requires an enormous effort by the machine. If it skids, help it by pressing down with your foot on the bar at the bottom of the handle to enable it to regain traction. **It is pointless pushing the machine by the top of the handle as this causes it to lose traction and is therefore counter-productive.**
7. Remove several metres observing the behaviour of the machine. If the machine skids, add weights at the back, if the blade tends to ride over the covering, add weights at the front (see section on fitting weights). If stripping takes place without undue skidding, it is preferable not to use the weights as this will make the machine easier to handle and the stripping operation less tiring for the operator
8. The other strips will be narrower (from 20 to 25 cm approximately) and will therefore be much easier to remove. Strips must always be removed in the same direction. Removing wider strips does not save time as the machine will find it more difficult to work and will move more slowly. In addition, handling it will require greater physical effort.
9. The blades sharpen themselves in contact with the substrate. However, it is recommended to check their condition before each use. This is why the blade must be changed if it is twisted or worn excessively.
10. The driving wheels - particularly when working hard - are subject to considerable wear. When the tyres are worn excessively, they must be changed as the effect is to reduce speed and the angle of the blade: efficiency reduces with wear on the wheels (see section on replacing the driving wheels on page -).

Note: if covering accumulates around the wheels, always disconnect the machine before carrying out any cleaning operations.

Selection/Installation/Changing the blade

Only use ROMUS blades which are compatible with the machine.

U-shaped blades are used for flexible materials laid in strips. If stripping is difficult, use a narrower blade

The flat blades are angled to the floor for removing flexible and/or brittle tiled floor coverings.

To remove materials with a foam backing, use very sharp (new) blades and remove the foam during the first pass as it will be generally impossible to remove it with the stripper if the rigid part has already been removed.

Before changing the blade, remove the plug from the mains socket.

Warning! The blades are very sharp, there is a major risk of injury, wear cut-resistant gloves.

1. Disconnect the machine
2. Remove the weights (see **Fitting weights on page 11**)
3. Loosen the blade locking screws by two turns
4. Position the block provided flat on the floor

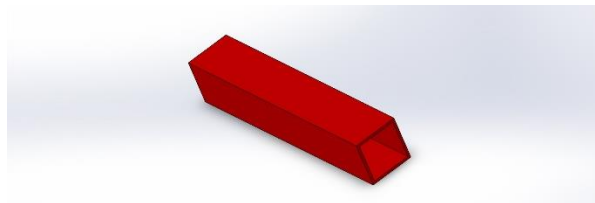

5. Tilt the machine backwards by pressing down on the handle and place it on the block so that the blade is not touching the floor

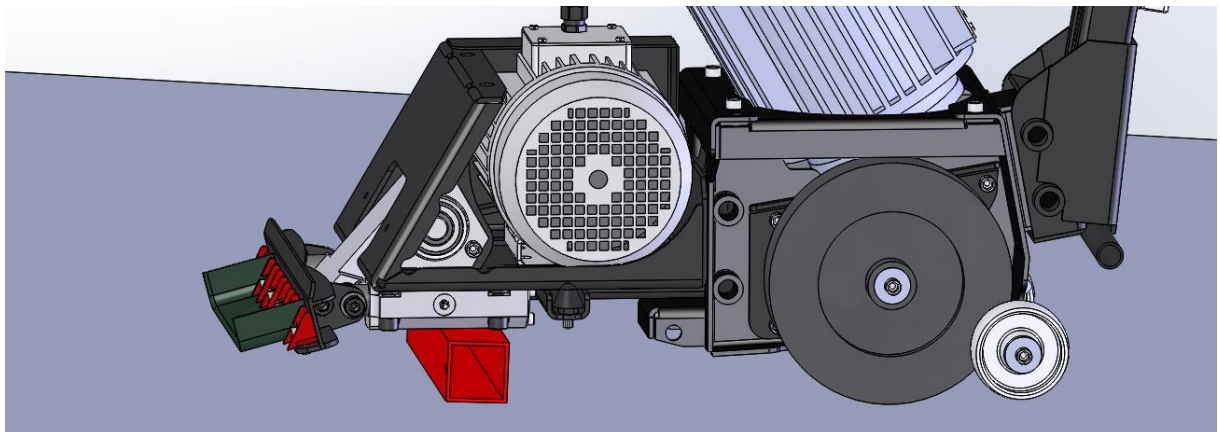

6. Ensure the machine is in a stable position
7. Remove the worn blade
8. Install the new blade ensuring that it is pushed fully home in the blade holder and hand tighten one of the locking screws
9. Place the machine back on the floor in normal position
10. Tighten all the blade screws using the wrench

Adjusting the blade angle

If the machine passes over the covering or leaves the underlay on the floor, increasing the angle of the blade may improve removal. It is important to note that the steeper the angle of the blade, the quicker it will wear so you should try to work with the smallest angle possible.

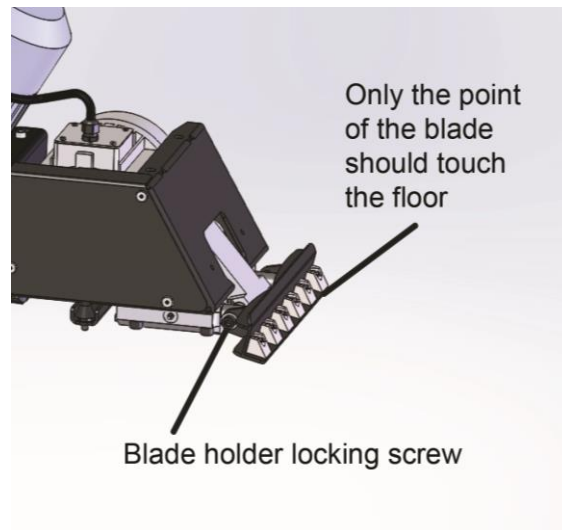

1. Disconnect the machine
2. Remove the weights (see **Fitting weights on page 11**)
3. Loosen the blade holder locking screws by two turns
Position the block provided flat on the floor

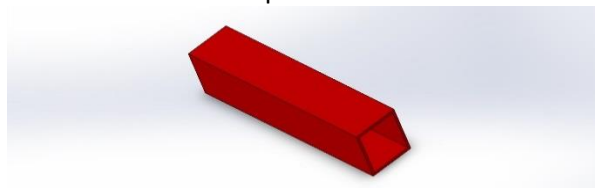

4. Tilt the machine backwards by pressing down on the handle and place it on the block so that the blade is not touching the floor

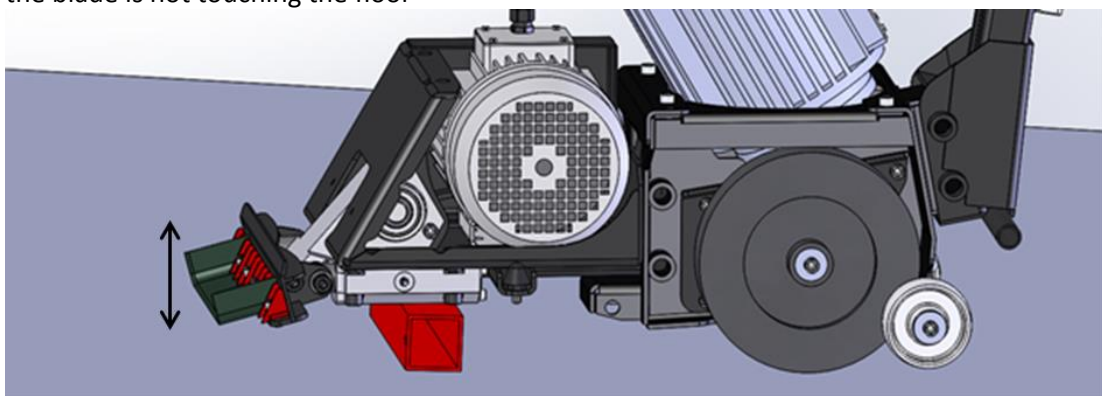

5. Ensure the machine is in a stable position.
6. Pivot the blade holder to the desired position
7. Lightly tighten the locking screws
8. Tilt the machine back to normal position
9. Ensure that only the point of the cutting edge of the blade is in contact with the floor
10. Tighten all the blade screws firmly using the wrench

Fitting weights

Caution: the weights are heavy and weigh between 18 and 25 kg each. Wear gloves and safety shoes

Disconnect the machine before carrying out any fitting/removal operation.

In all cases, it is preferable to avoid using weights or to use the smallest weight possible. This will make the machine easier to handle and the stripping operation less tiring for the operator.

The weights are for use when the blade passes over the covering and/or the wheels skid



Take care not to pinch the power lead when installing weights

Install the weights in the following order: rear weights, front weights, intermediate weights, upper weights

Position the weights, install the screws (2 for each weight) and tighten them firmly using the wrench supplied, then move on to the next weight.

If the machine continues to skid in spite of the fact that weights have been installed, it is possible either to add one or more intermediate weights (optional) or to reduce the width of the strips to be removed to reduce the forces necessary for the stripping operation.

Transport

Disconnect the machine from any power socket to which it is connected before carrying out the removal operation

Remove the blade before transporting

To dismantle the Romus stripper:

Disconnect the machine from any power socket to which it is connected

Remove the weights (see **Fitting weights on page 11**)

Remove the blade (see **Changing the blade page 9**)

Unplug the connectors at the bottom of the handle

Remove the front pins starting from the highest one

Remove the rear pins

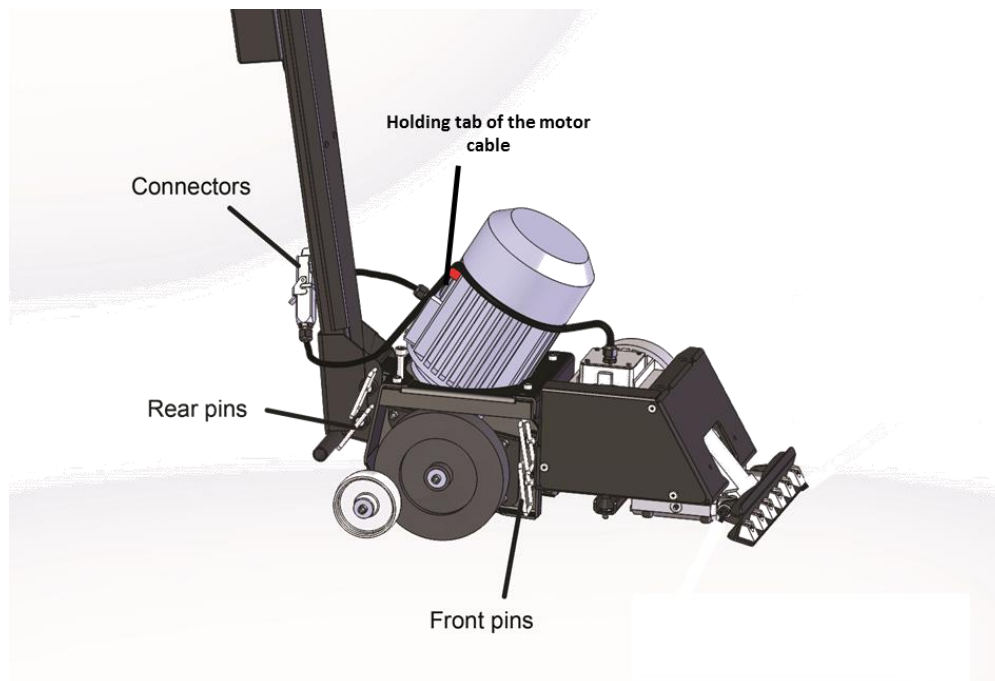

To assemble the Romus stripper:

Ensure the mains plug is not plugged in to a mains socket.

Ensure no blade is fitted

Position the handle and install the rear pins starting with the top one

Position the front section and install the front pins starting with the bottom one

Insert the connectors at the bottom of the handle

Position the wire to the front motor in the red securing lug

Servicing and maintenance

The Romus stripper requires practically no maintenance if you take care. Lightly grease the blade holder slides from time to time (approximately every 500 m²). The grease nipples provided are located on the right-hand and left-hand sides of the frame (see the illustration). During operation, the surplus grease will coat any dirt particles which despite the protective housing penetrate inside the components. Only operate the grease pump 3-4 times.

Under no circumstances inject grease until you feel resistance as this will block the movement of the blade.

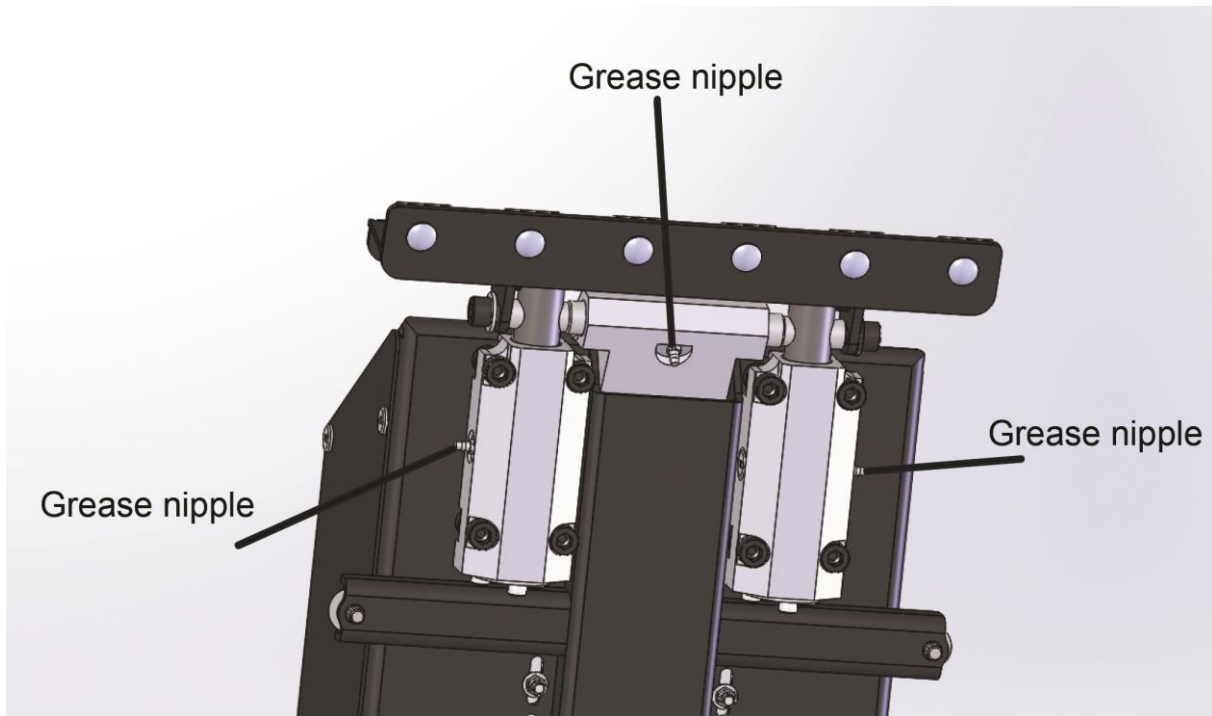

Replacing the driving wheels

Disconnect the machine before carrying out any removal operation

Disconnect the machine

Remove the blade (see **Changing the blade page 9**)

Remove the weights (see **Fitting weights on page 11**)

Tilt the machine to the side so it rests on the ground on the side panel

Remove the screw and the washer of the roller and remove the roller

Remove the screw and the washer of the driving wheel and remove the wheel

Ensure that the key is in its slot and put the new wheel in place

Refit the screw and the washer of the driving wheel and tighten the screw

Refit the roller, its washer and screw, and tighten the screw

Tilt the machine onto the other side panel and proceed in the same way.

Electrical diagram

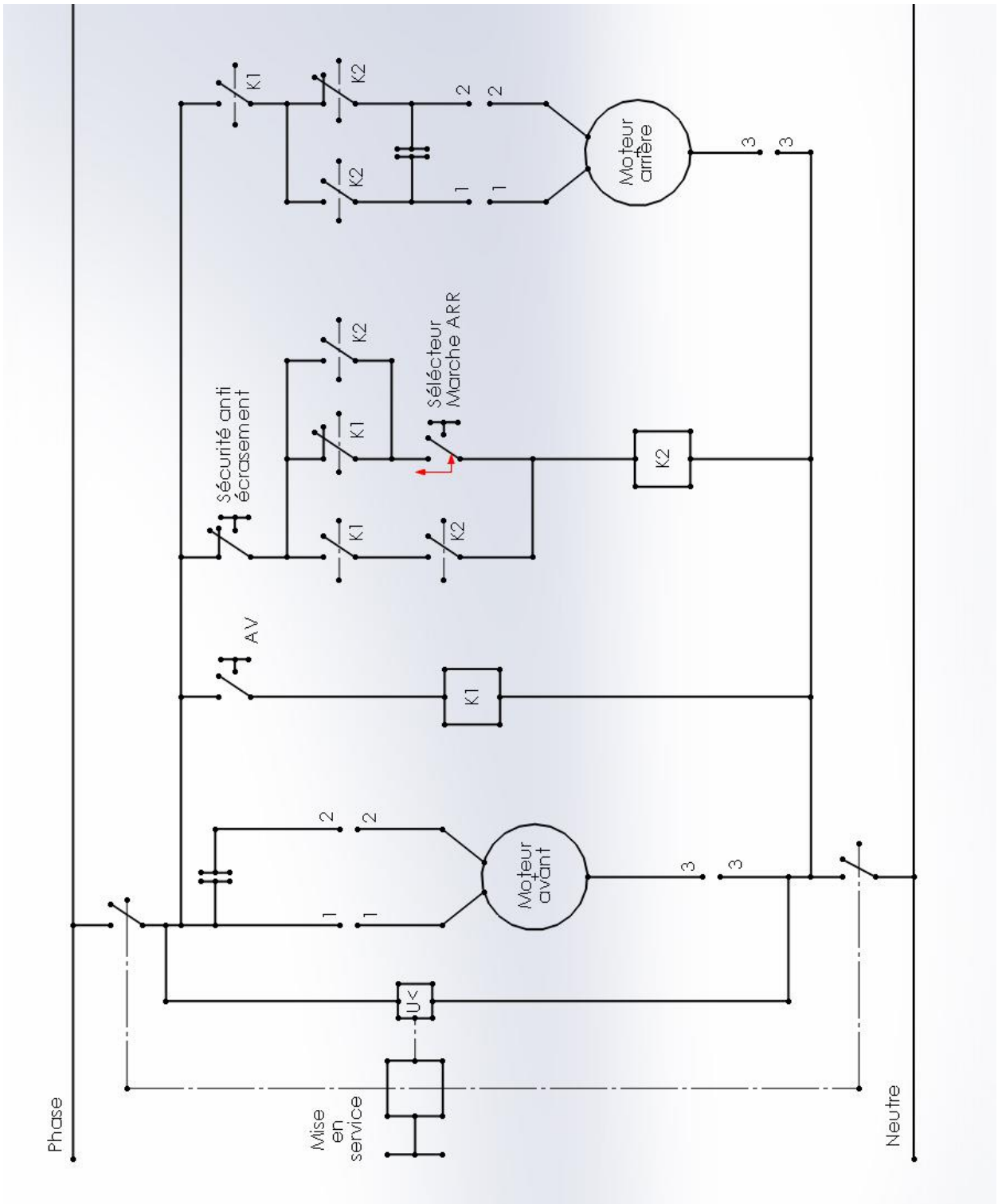

Manual de utilización

Lea obligatoriamente este manual antes de encender el aparato y consérvelo.



Índice

- Manual de utilización
- Advertencias:.....
- Descripción:.....
- Aplicaciones:.....
- Características técnicas
- Instrucción preventiva contra accidentes 1.2 ruido (VGB 121)
- Introducción
- Riesgos al manipular el aparato
- Utilización conforme a la función prevista.....
- Piezas originales y seguridad.....
- Descripción del puesto de trabajo
- Antes del primer uso
- Utilización

| | |
|---|--|
| Selección / Instalación / Sustitución de la cuchilla..... | |
| Ajuste del ángulo de la cuchilla | |
| Montaje de los pesos | |
| Transporte | |
| Mantenimiento y limpieza | |
| Sustitución de las ruedas motrices..... | |
| Esquema eléctrico | |

Advertencias:

Atención: la arrancadora de pavimentos Romus se fabrica con arreglo a las directivas europeas aplicables. Los protectores y dispositivos de protección no deben ser retirados ni modificados bajo ningún concepto. Durante la utilización del aparato, es importante prestar atención a los siguientes puntos:

1. Lea el manual de instrucciones antes de utilizar el aparato.
2. La arrancadora debe utilizarse siempre siguiendo las normas de seguridad y las consignas técnicas.
3. Durante la operación de transporte, limpieza, reparación o mantenimiento, la arrancadora debe estar siempre apagada y desconectada. Durante la sustitución de herramientas, también.
4. El operador no debe dejar de vigilar en ningún momento el aparato mientras esté en funcionamiento.
5. Antes de dejar el aparato, asegúrese de que todo está desconectado. Controle también que el aparato no puede rodar ni moverse solo.
6. Después de una operación de mantenimiento o ajuste, hay que volver a poner en su sitio todas las piezas de seguridad.
7. Se debe utilizar protección auditiva.
8. Se debe utilizar protección ocular.
9. Se debe utilizar calzado de seguridad.
10. Se deben utilizar guantes anticorte.
11. En caso de que se genere mucho polvo durante el trabajo, se aconseja utilizar un aspirador u otro sistema de recogida de polvo, así como la protección respiratoria adecuada.
12. Según el tipo de suelo, el arranque del revestimiento puede producir gases. El operador será el responsable si genera gases y si es necesario llevar protección. El desmontaje de algunos suelos puede producir sustancias nocivas para la salud. Hay que llevar protección respiratoria especial y adaptada. En este caso es obligatorio utilizar un recogedor de polvo.
13. El suelo debe barrerse antes de la operación, ya que se pueden proyectar algunos materiales o residuos. Los tornillos y pernos del suelo serán más fáciles de ver si el suelo está limpio. Una colisión con tornillos o pernos puede dañar gravemente el aparato.
14. Utilice solamente cuchillas en perfecto estado y adaptadas a cada uso.
15. El mantenimiento del aparato únicamente deben realizarlo personas cualificadas.
16. Utilice solamente piezas de recambio originales.
17. Está terminantemente prohibido desmontar el cuadro eléctrico.

Descripción:

Arrancadora de suelos con autotracción eléctrica. Un motor acciona una cuchilla que corta la película de cola que se encuentra entre el suelo y el revestimiento, y otro mueve las ruedas que hacen que avance o retroceda el aparato.

Se pueden retirar o añadir pesos según el uso.

Aplicaciones:

Para desmontar todo tipo de revestimientos de suelos flexibles, como PVC, linóleo, moquetas, cauchos...

Características técnicas

Tensión (V): 220

Frecuencia (Hz): 50

Potencia (W): 1100W + 550W

Peso en vacío (kg): 75 Kg

Peso total (kg): 180 Kg

Nivel de potencia acústica (dB): 104 dB(A)

Vibraciones (m/s²): 6,19 incertidumbre U = 0,62 (medidos al desmontar la loseta PVC grosor 1,5mm, cuchilla U 350mm)

Suministrada con 4 cuchillas: ref. 94669, 94543, 94678, 94541, casco antirruído, par de guantes, llave de montaje de los pesos y de las cuchillas....

Instrucción preventiva contra accidentes 1.2 ruido (VGB 121)

El contratista está obligado a poner protectores antirruído adecuados a disposición de los asegurados que trabajan en la zona de ruido.

Los asegurados están obligados a utilizar los protectores antirruído en la zona de ruido. Trabajar sin protector antirruído es perjudicial para la salud. Puede provocar sobre todo un riesgo o una lesión en el oído, o aumentar el riesgo de accidentes.

Introducción

Las instrucciones de servicio le ayudarán a conocer mejor su arrancadora Romus y a utilizarla de la forma óptima. En ellas encontrará información muy valiosa que le permitirá reconocer a tiempo los peligros y evitarlos.

Así, no sólo contribuirá a proteger su propia seguridad, sino que además reducirá los gastos de reparación y aumentará la vida útil del aparato.

Todas las personas que utilicen este aparato, incluidas las que efectúen su mantenimiento, deberán haber leído y comprendido de antemano estas instrucciones de uso.

Riesgos al manipular el aparato

La arrancadora Romus se fabrica siguiendo las prescripciones técnicas de las directivas europeas aplicables.

Una mala utilización puede provocarle lesiones al operador. Véase el capítulo sobre la utilización.

Utilización conforme a la función prevista

La arrancadora Romus ha sido diseñada exclusivamente para arrancar revestimientos de suelo en habitaciones secas. Un uso diferente o que vaya más allá está considerado no conforme a la función prevista y la empresa Romus no se hace responsable de los daños que pudiera provocar.

Piezas originales y seguridad

Las piezas originales y los accesorios están especialmente concebidos para la arrancadora Romus. Atención: no se deben utilizar otras piezas, ya que podrían perjudicar a la seguridad del aparato, sobre todo en el caso de la cuchilla del aparato. Romus no se hace responsable de los daños causados por el uso de piezas que no sean las originales.

Descripción del puesto de trabajo



El operador debe mantenerse de pie detrás del aparato, con ambas manos en las empuñaduras.

Se recomienda pasar el cable de alimentación por encima del hombro para evitar daños durante los desplazamientos del aparato.

Está terminantemente prohibido subirse encima del aparato en funcionamiento.

Antes del primer uso

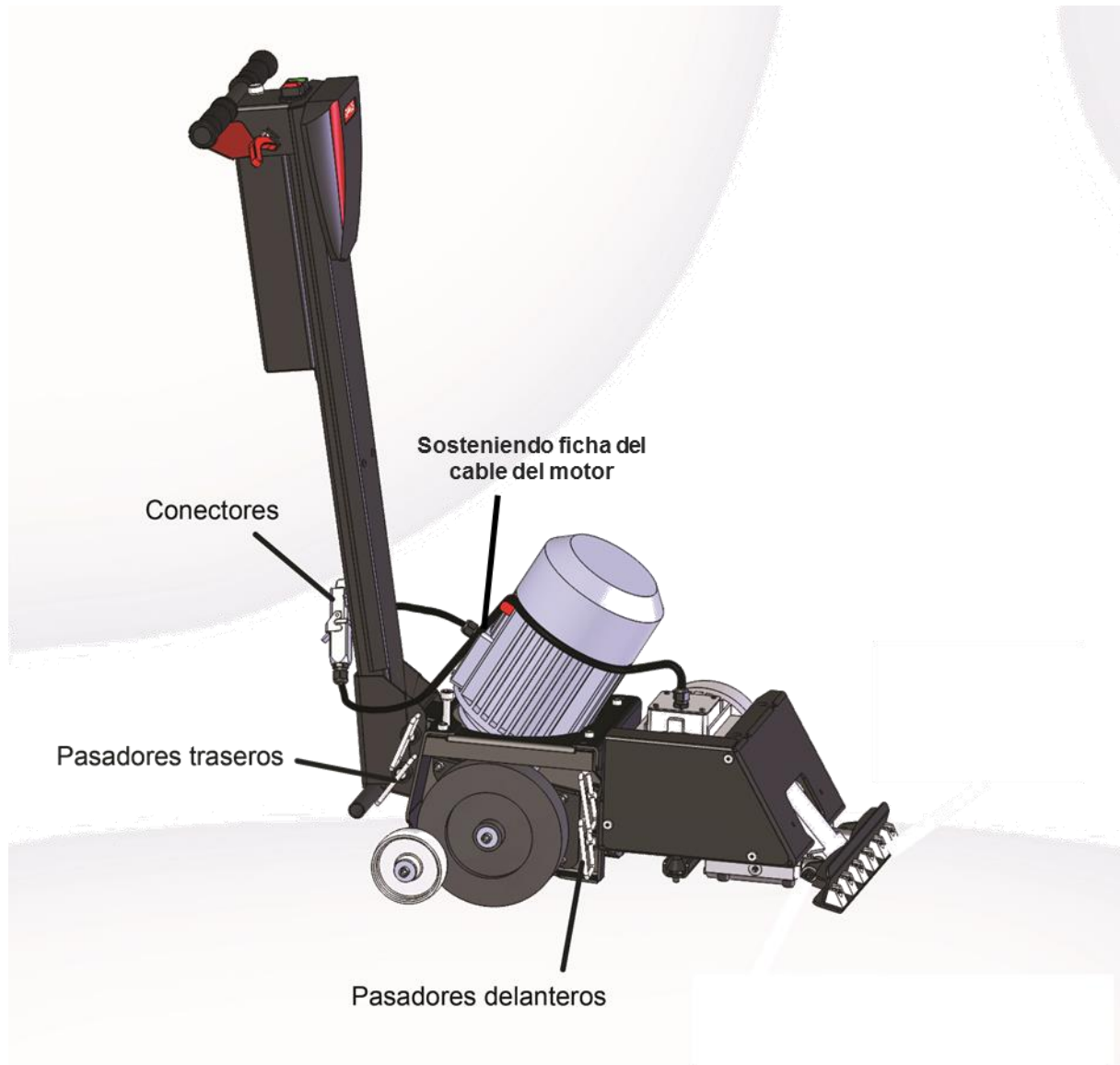

1. Asegúrese de que el aparato no está conectado.
2. Retire todos los pesos de la arrancadora (véase la sección Montaje de los pesos, p.11).
3. Retire los dos pasadores traseros.
4. Coloque el mango e introduzca los pasadores traseros empezando por el de arriba.
5. Conecte los conectores que están en la base del mango.
6. Coloque el cable del motor delantero en la abrazadera de sujeción roja en el motor trasero.

Utilización

Antes de cada trabajo, realice la prueba de seguridad antiplastamiento:

1 Pulse el botón de activación de marcha atrás (4).

2 Accione la manilla lateral roja (3).

3 Suelte el botón de activación (4) y pulse el detector antiplastamiento (5) mientras retrocede el aparato; éste debe volver a avanzar hacia delante inmediatamente hasta que se suelte la manilla lateral roja (3).

En caso que no funcione correctamente, no utilice el aparato y póngase en contacto con su distribuidor.

Panel de control:

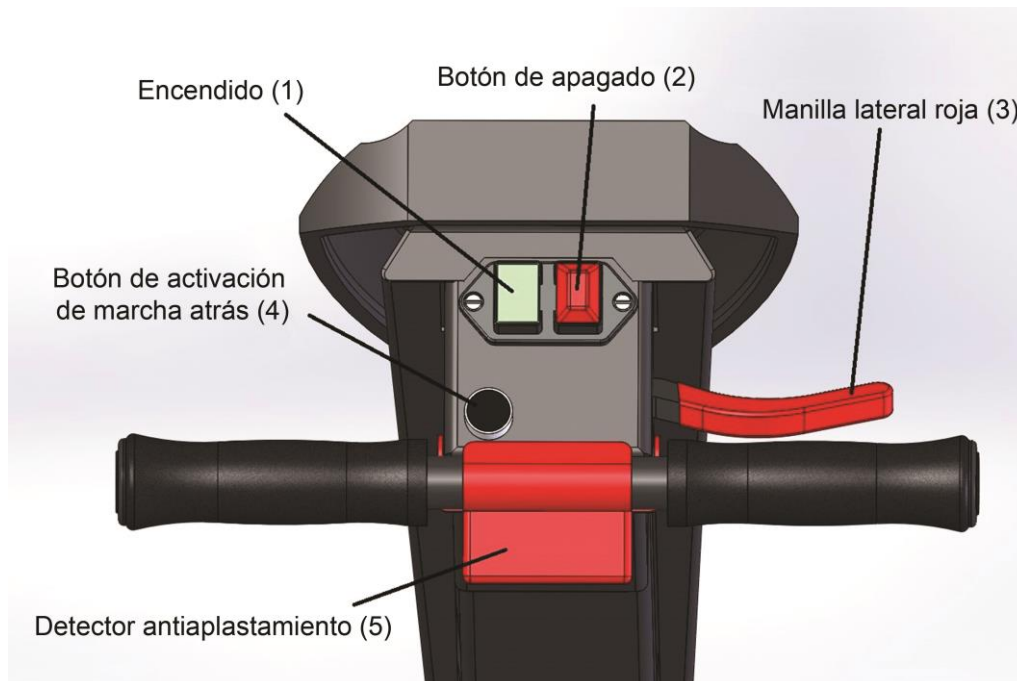

La cuchilla se pone automáticamente en movimiento cuando se pulsa el botón de puesta en servicio (1) y se para cuando se pulsa el botón de parada (2).

La autopropulsión hacia delante se pone en marcha cuando se acciona la manilla lateral roja (3) y se detiene al soltar esta manilla.

La autopropulsión hacia atrás se pone en marcha cuando se mantiene pulsado el botón de activación de marcha atrás (4) y se acciona simultáneamente la manilla roja (3). Entonces se puede soltar el botón. El aparato retrocederá mientras se mantenga accionada la manilla roja (3) y se parará al soltar esta manilla.

La seguridad antiplastamiento únicamente está activa cuando el aparato se desplaza hacia atrás. Si el operador o un objeto entran en contacto con el detector antiplastamiento (5), el aparato se pone de nuevo inmediatamente en marcha hacia adelante mientras esté accionada la manilla roja (3).

Cómo proceder para arrancar bien los pavimentos:

1. Retire todos los pesos de la arrancadora (véase la sección Montaje de los pesos, p.11).
2. Seleccione e instale una cuchilla adaptada al tipo de revestimiento (véase la sección Selección y montaje de las cuchillas, p. 9).
3. Con ayuda de un cuchillo, corte una banda de unos 35 cm empezando por el umbral de la puerta y despéguela unos diez centímetros con una espátula.
4. Coloque el aparato con la cuchilla en la zona que se ha dejado libre.
5. Ponga en marcha el aparato pulsando el botón de encendido (1), accione su avance pulsando la manilla lateral roja (3).
6. Para arrancar la primera banda el aparato debe realizar un gran esfuerzo. Cuando patine, acompañelo pisando con el pie la parte inferior del mango hacia abajo para que recupere la adherencia. **No sirve de nada empujar el aparato desde la parte superior del mango, ya que esto hace que pierda adherencia y es contraproducente.**
7. Arranque varios metros observando el comportamiento del aparato. Si patina, ponga más peso detrás, si la cuchilla tiende a pasar por encima del revestimiento, ponga más peso delante (véase la sección Montaje de los pesos). Si el desmontaje se desarrolla sin que el aparato patine demasiado, es preferible no utilizar pesos, ya que así será más fácil de manipular y el arranque le resultará menos cansado al operador.
8. Las demás bandas tendrán una anchura menor (de 20 a 25 cm aprox.), por lo que serán más fáciles de despegar. El arranque de las bandas se realiza siempre en el mismo sentido. Arrancando bandas más anchas no se ahorra tiempo, ya que el aparato no trabajará tan fácilmente y avanzará más despacio. Además, su manipulación exigirá un esfuerzo físico mayor.
9. Las cuchillas se afilan por sí solas en contacto con el soporte. No obstante, se recomienda comprobar su estado antes de cada uso. Así pues, hay que cambiar la cuchilla cuando esté torcida o demasiado desgastada.
10. Las ruedas motrices sufren un desgaste considerable, sobre todo durante un trabajo difícil. Cuando los neumáticos estén demasiado desgastados, hay que cambiarlos, porque el desgaste reduce la velocidad de avance y el ángulo de la cuchilla: el rendimiento disminuye con el desgaste de las ruedas (véase la sección Sustitución de las ruedas motrices, p. 13).

Nota: en caso de acumulación de revestimiento alrededor de las ruedas, desconecte sistemáticamente el aparato antes de cualquier operación de limpieza.

Selección / Instalación / Sustitución de la cuchilla

Utilice únicamente cuchillas ROMUS compatibles con el aparato.

Las cuchillas en U se utilizan para materiales flexibles. Si el arranque resulta difícil, utilice una cuchilla más estrecha.

Las cuchillas planas se utilizan con el bisel sobre el suelo para los revestimientos de losetas flexibles y/o de losetas frágiles.

Para los materiales con revés de espuma, hay que utilizar cuchillas muy cortantes (nuevas) y quitar la espuma en la primera pasada, ya que normalmente será imposible quitarla con la arrancadora si ya se ha arrancado la parte rígida.

Antes de empezar a cambiar la cuchilla, desconecte primero el enchufe de la toma de corriente.

¡Atención! Las láminas son muy afiladas, por lo que el riesgo de corte es alto. Lleve guantes anticorte.

1. Desconecte el aparato.
2. Desmonte los pesos (véase la sección **Montaje de los pesos, p.11**).
3. Afloje dos vueltas los tornillos de apriete de la cuchilla.
4. Coloque la cuchilla suministrada en plano sobre el suelo.

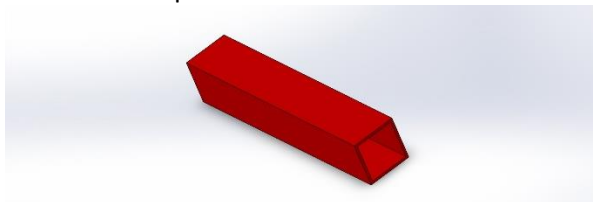

5. Voltee el aparato hacia atrás ejerciendo presión sobre el mango y colóquelo sobre el calzo de modo que la cuchilla no toque el suelo.

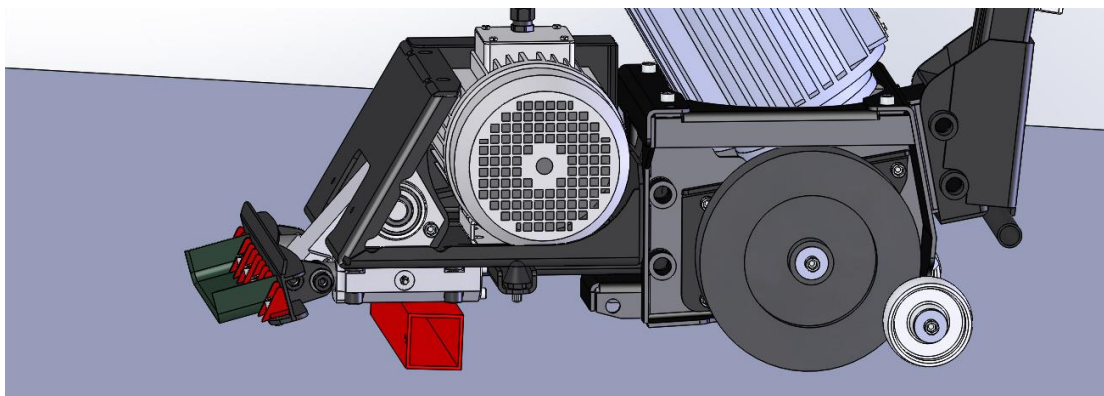

6. Asegúrese de que el aparato esté en una posición estable.
7. Retire la cuchilla desgastada.
8. Instale la cuchilla nueva asegurándose de que llegue al fondo del portacuchillas y apriete a mano uno de los tornillos de apriete.
9. Voltee de nuevo el aparato para colocarlo sobre el suelo en posición normal.
10. Apriete a llave todos los tornillos de la cuchilla.

Ajuste del ángulo de la cuchilla

Si el aparato pasa por encima del revestimiento o deja la subcapa en el suelo, aumente el ángulo de la cuchilla para mejorar el arranque. Es importante saber que cuanto mayor sea el ángulo de la cuchilla, más rápido se desgastará, por lo que hay que tratar de tener el menor ángulo posible.



1. Desconecte el aparato.
2. Desmonte los pesos (véase la sección **Montaje de los pesos, p.11**).
3. Afloje dos vueltas los tornillos de apriete del portacuchillas.
4. Coloque la cuchilla suministrada en plano sobre el suelo.

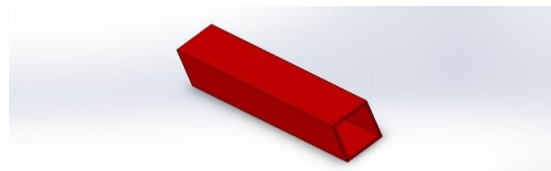

5. Voltee el aparato hacia atrás ejerciendo presión sobre el mango y colóquelo sobre el calzo de modo que la cuchilla no toque el suelo.

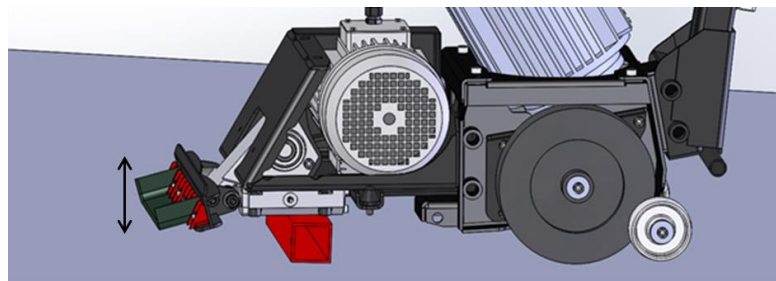

6. Asegúrese de que el aparato esté en una posición estable.
7. Haga pivotar el portacuchillas hasta la posición deseada.
8. Apriete ligeramente los tornillos de apriete.
9. Voltee de nuevo el aparato a la posición normal.
10. Asegúrese de que sólo esté en contacto con el suelo la punta de la parte cortante de la cuchilla.
11. Apriete a llave firmemente los tornillos.

Montaje de los pesos

Atención: los pesos son pesados y pesan entre 18 y 25kg cada uno. Lleve guantes y calzado de seguridad

Desconecte el aparato antes de cualquier operación de montaje / desmontaje.

En todos los casos, es preferible evitar el uso de pesos o utilizar el menor peso posible, ya que así el aparato será más fácil de manipular y el arranque le resultará menos cansado al operador.

Los pesos deben utilizarse en los casos en que la cuchilla pase por encima del revestimiento y/o las ruedas patinen.



Tenga cuidado de no pillar el cable de alimentación al colocar los pesos.

Instale los pesos en el siguiente orden: peso trasero, peso delantero, peso intermedio, peso superior.

Coloque los pesos, instale los tornillos (2 para cada peso) y apriételes firmemente con ayuda de la llave suministrada y, a continuación, pase al peso siguiente.

En el caso de que el aparato siga patinando a pesar de que todos los pesos estén instalados, se puede: o bien añadir uno o más pesos intermedios (opcional); o bien disminuir la anchura de las bandas arrancadas para reducir el esfuerzo necesario.

Transporte

Desconecte el aparato de la toma de corriente antes de cualquier operación de desmontaje.
Desconecte la cuchilla antes de cualquier operación de transporte.

Para desmontar la arrancadora Romus:

Desconecte el aparato de la toma de corriente.
Desmonte los pesos (véase la sección **Montaje de los pesos, p.11**).
Desmonte la cuchilla (véase la sección **Sustitución de la cuchilla, p.9**)
Desconecte los conectores que están en la base del mango.
Retire los pasadores delanteros empezando por el de más arriba.
Retire los pasadores traseros.

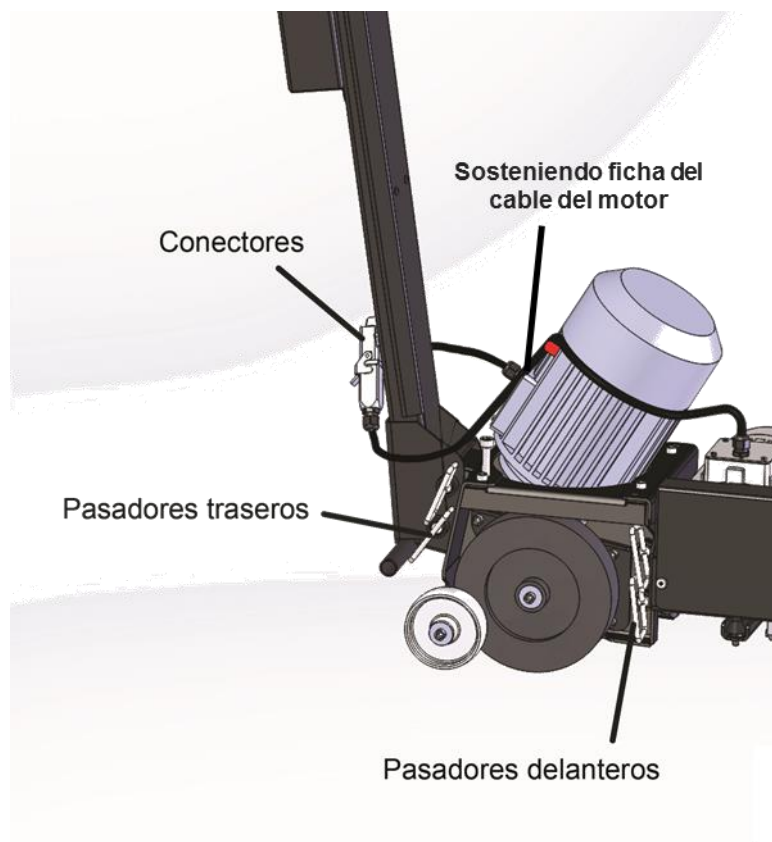

Para montar la arrancadora Romus:

Asegúrese de que el enchufe no esté conectado a una toma de corriente.
Asegúrese de no haya ninguna cuchilla montada.
Coloque el mango e instale los pasadores traseros empezando por el de arriba.
Coloque la parte delantera e instale los pasadores delanteros empezando por el de abajo.
Conecte los conectores que están en la base del mango.
Coloque el cable del motor delantero en la abrazadera de sujeción roja en el motor trasero.

Mantenimiento y limpieza

La arrancadora Romus no requiere prácticamente mantenimiento si la cuida bien. Hay que engrasar ligeramente las guías del portacuchillas oscilante (unos 500 m²). Los engrasadores previstos para ello se encuentran delante, al lado derecho y al lado izquierdo del chasis (véase la ilustración). Durante el funcionamiento, el exceso de grasa servirá para recubrir las partículas de suciedad que, a pesar de la carcasa de protección, entran en el interior de los componentes. Realice solamente 3 ó 4 impulsos con ayuda de la bomba de grasa.

No inyecte en ningún caso grasa hasta que note resistencia, ya que ello bloquearía el movimiento de la cuchilla.

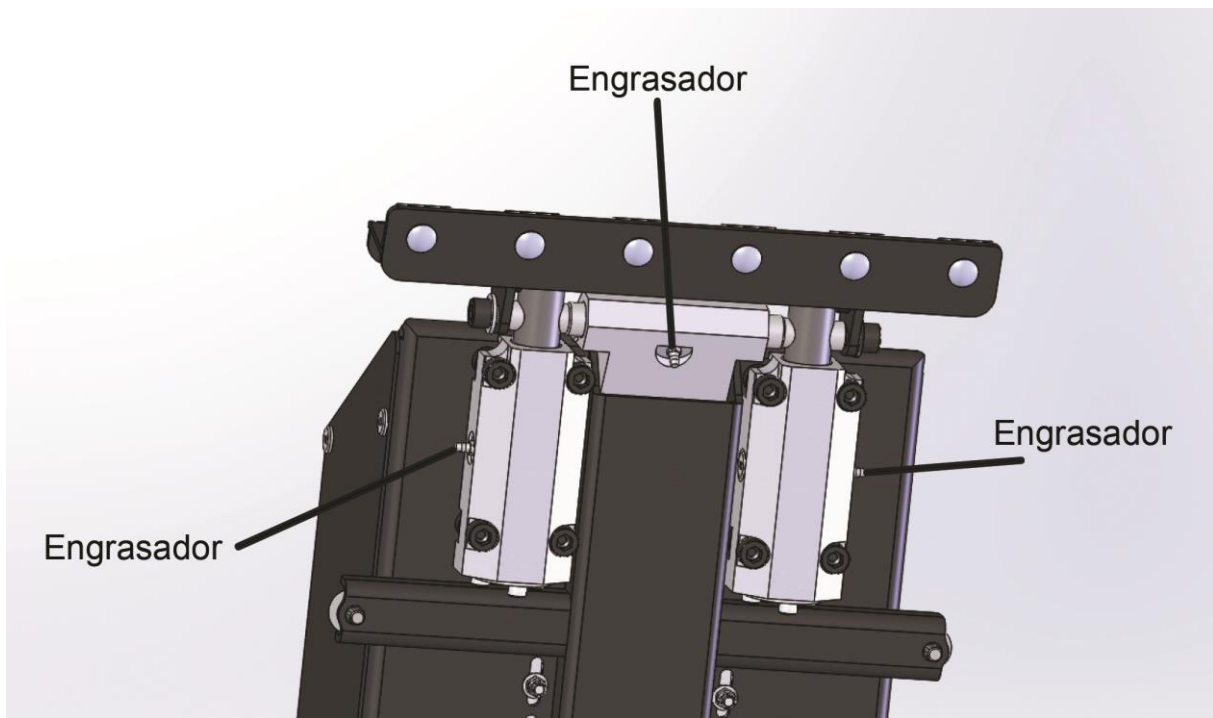

Sustitución de las ruedas motrices

Desconecte el aparato antes de cualquier operación de desmontaje.

Desconecte el aparato.

Desmonte la cuchilla (véase la sección **Sustitución de la cuchilla, p.9**)

Desmonte los pesos (véase la sección **Montaje de los pesos, p.11**).

Voltee el aparato lateralmente de modo que quede tumbado en el suelo de lado.

Desmonte el tornillo y la arandela de la ruedecilla y retire la ruedecilla.

Desmonte el tornillo y la arandela de la rueda motriz y retire la rueda.

Asegúrese de que la clavija se encuentra en su alojamiento y coloque la rueda nueva.

Monte de nuevo el tornillo y la arandela de la rueda motriz y apriete el tornillo.

Monte de nuevo la ruedecilla, su arandela y su tornillo y apriete el tornillo.

Voltee el aparato al otro lado y proceda del mismo modo que antes.

Esquema eléctrico

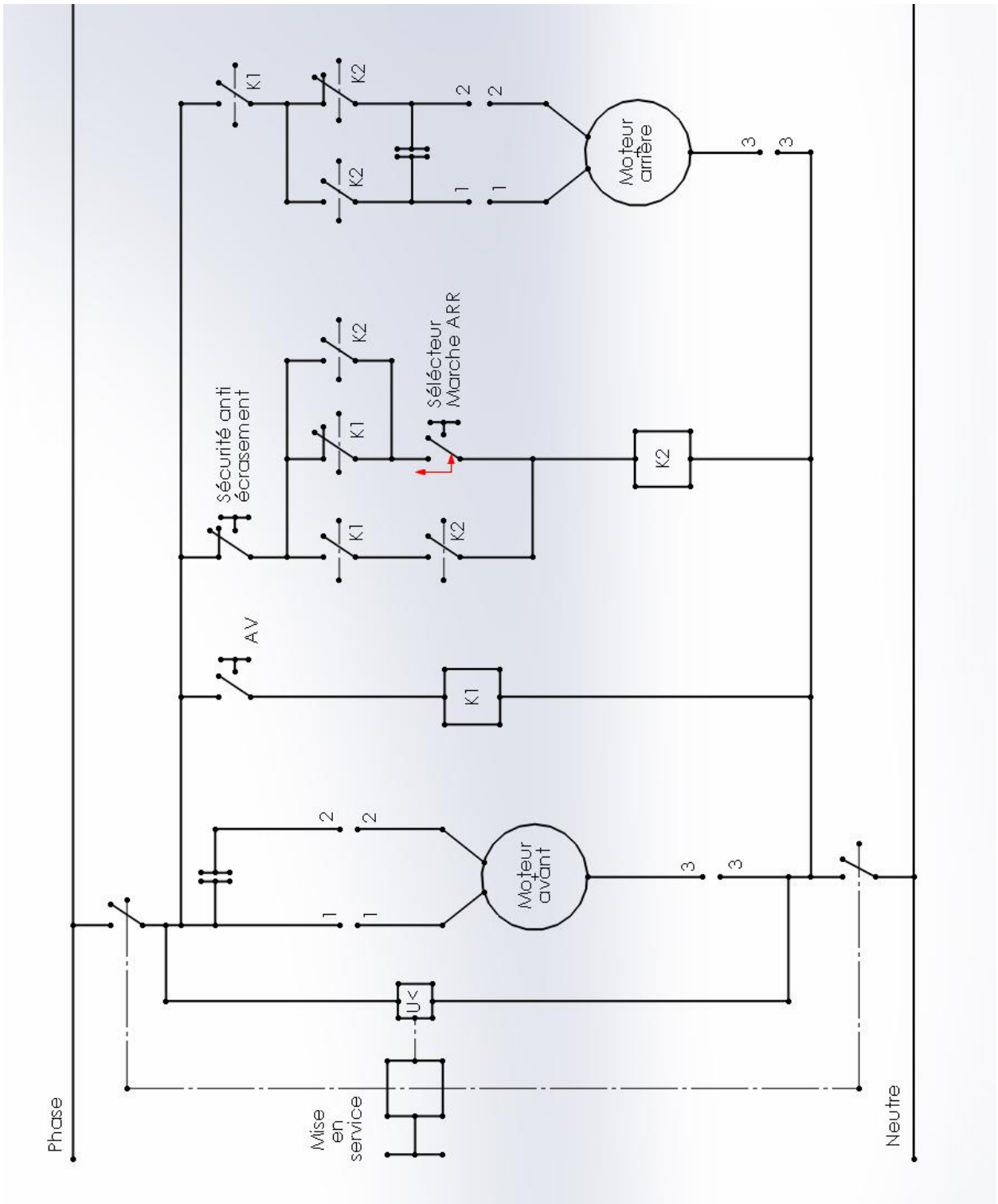

Handleiding

Deze handleiding dient voor ingebruikname zorgvuldig te worden gelezen en vervolgens worden bewaard.



Inhoudsopgave

Handleiding
Waarschuwingen:.....
Beschrijving:
Toepassingen:.....
Technische kenmerken.....
Preventieve maatregel tegen ongevallen 1.2 lawaai (VGB 121).....
Inleiding
Risico's bij het hanteren van de machine.....
Voor de daartoe bestemde doeleinden gebruiken
Originele onderdelen en veiligheid
Vóór het eerste gebruik.....
Gebruik.....

| | |
|---|--|
| Mes kiezen / plaatsen / vervangen | |
| De hoek van het mes instellen | |
| Gewichten monteren | |
| Transport | |
| Onderhoud | |
| Aandrijfwielen vervangen | |
| Schema elektrisch circuit..... | |

Waarschuwingen:

Let op: de vloerstripper van Romus is vervaardigd volgens de geldende Europese richtlijnen. Beschermkappen en beschermingssystemen mogen in geen geval worden verwijderd of gewijzigd. Bij het gebruik van de machine dienen de aandacht te worden gevestigd op de volgende punten:

1. De handleiding lezen voordat het apparaat in gebruik wordt genomen.
2. De vloerstripper moet altijd worden gebruikt met inachtneming van de veiligheidsregels en de technische voorschriften.
3. Tijdens transport, reiniging, reparatie of onderhoud, moet de vloerstripper worden uitgeschakeld en losgekoppeld. Dit geldt ook wanneer gereedschap wordt vervangen.
4. De bediener mag een werkende machine nooit zonder toezicht achterlaten.
5. Voordat de machine wordt achter gelaten, controleren of alles is uitgeschakeld. Er dient tevens te worden gecontroleerd of de machine niet uit zichzelf rolt of beweegt.
6. Na onderhoud of instelling, alle veiligheidsonderdelen weer terugzetten.
7. Er dienen gehoorbeschermingen te worden gedragen.
8. Er dienen oogbeschermingen te worden gedragen.
9. Er dienen veiligheidsschoenen te worden gedragen.
10. Er dienen handschoenen met snijbescherming te worden gedragen.
11. Wanneer bij het strippen veel stof vrijkomt, wordt aangeraden een stofzuiger of andere stofopvangster en een passende ademhalingsbescherming te gebruiken.
12. Bij het verwijderen van bepaalde vloerbedekkingen kunnen gassen vrijkomen. De bediener is verantwoordelijk als gassen vrijkomen en het dragen van beschermingen nodig is. Bij het verwijderen van bepaalde vloerbekledingen kunnen schadelijke stoffen vrijkomen. Er moeten speciale, passende ademhalingsbeschermingen worden gedragen. In dit geval moet een stofopvangster worden gebruikt.
13. Voordat met het strippen wordt begonnen, de vloer aanvegen om opspattend materiaal of afval te voorkomen. Op een goed aangeveegde vloer zijn schroeven en bouten duidelijk zichtbaar. Als de machine in aanraking komt met schroeven en bouten, kan dit tot beschadiging leiden.
14. Alleen messen in perfecte staat gebruiken die aan het gebruik zijn aangepast.
15. De machine alleen door gekwalificeerde personen laten onderhouden.
16. Alleen originele reserveonderdelen gebruiken.
17. De elektriciteitskast mag niet worden gedemonteerd.

Beschrijving:

Elektrisch aangedreven zelfrijdende vloerstripper. Eén motor drijft het mes aan die de lijmlaag tussen de vloer en de vloerbekleding doorsnijdt, de andere motor drijft de wielen aan waarmee de machine voor- of achteruit kan worden gereden.

Afhankelijk van het gebruik kunnen gewichten worden toegevoegd of weggehaald

Toepassingen:

Voor de verwijdering van alle soorten vloerbekledingen: pvc, linoleum, tapijt, rubber...

Technische kenmerken

Spanning: 220

Frequentie (Hz): 50

Vermogen: 1100W + 550W

Gewicht: 75 kg

Totaalgewicht: 180 kg

Geluidsvermogensniveau (dB): 104 dB(A)

Trillingen (m/s²): 6,19 onzekerheid U = 0,62 (gemeten tijdens het verwijderen van pvc-tegels 1,5 mm dik, U-vormig mes 350 mm)

Geleverd met 4 messen: ref. 94669, 94543, 94678, 94541, gehoorbescherming, 1 paar handschoenen, sleutel voor het monteren van gewichten en messen....

Preventieve maatregel tegen ongevallen 1.2 lawaai (VGB 121)

De ondernemer moet passende gehoorbeschermingen ter beschikking stellen van personen die in een lawaaierige omgeving werken.

Personen moet gehoorbeschermingen dragen in een lawaaierige omgeving. Werken zonder gehoorbescherming kan de gezondheid schaden. Het kan leiden tot letselschade aan het gehoor en de kans op ongevallen verhogen.

Inleiding

De gebruiksaanwijzingen zullen u helpen om optimaal gebruik te maken van de vloerstripper van Romus. U vindt er waardevolle informatie waarmee u gevaar op tijd kunt herkennen en voorkomen. Zo draagt u niet alleen zorg voor uw eigen veiligheid, maar beperkt u tevens de reparatiekosten en zorgt u ervoor dat uw machine langer meegaat.

Deze gebruiksaanwijzing moet door iedere persoon die deze machine gebruikt, met inbegrip van de onderhoudsdienst, worden gelezen en begrepen.

Risico's bij het hanteren van de machine

De vloerstripper van Romus is vervaardigd volgens de geldende Europese richtlijnen.

Door verkeerd gebruik kan de bediener letsel oplopen. Zie het hoofdstuk over het gebruik.

Voor de daartoe bestemde doeleinden gebruiken

De vloerstripper van Romus is uitsluitend bestemd voor het verwijderen van vloerbedekkingen in droge ruimtes. Ander gebruik of gebruik dat verder reikt, wordt als niet in overeenstemming met de daartoe bestemde doeleinden beschouwd en Romus stelt zich niet aansprakelijk voor hieruit voortvloeiende schade.

Originele onderdelen en veiligheid

De originele onderdelen en toebehoren zijn speciaal ontworpen voor de vloerstripper van Romus. We trekken uw aandacht op het feit dat geen andere onderdelen moeten worden gebruikt. Dit kan de veiligheid van de machine aantasten.

Dit geldt des te meer voor het mes van de machine. Romus stelt zich niet aansprakelijk voor schade als gevolg van het gebruik van niet originele onderdelen.

Beschrijving van de werkpost



De bediener staat achter de machine met beide handen op de handvatten.

Het wordt aangeraden het snoer over de schouder te leggen om beschadiging tijdens het verplaatsen van de machine, te voorkomen.

Het is strikt verboden op de werkende machine te gaan staan.

Vóór het eerste gebruik

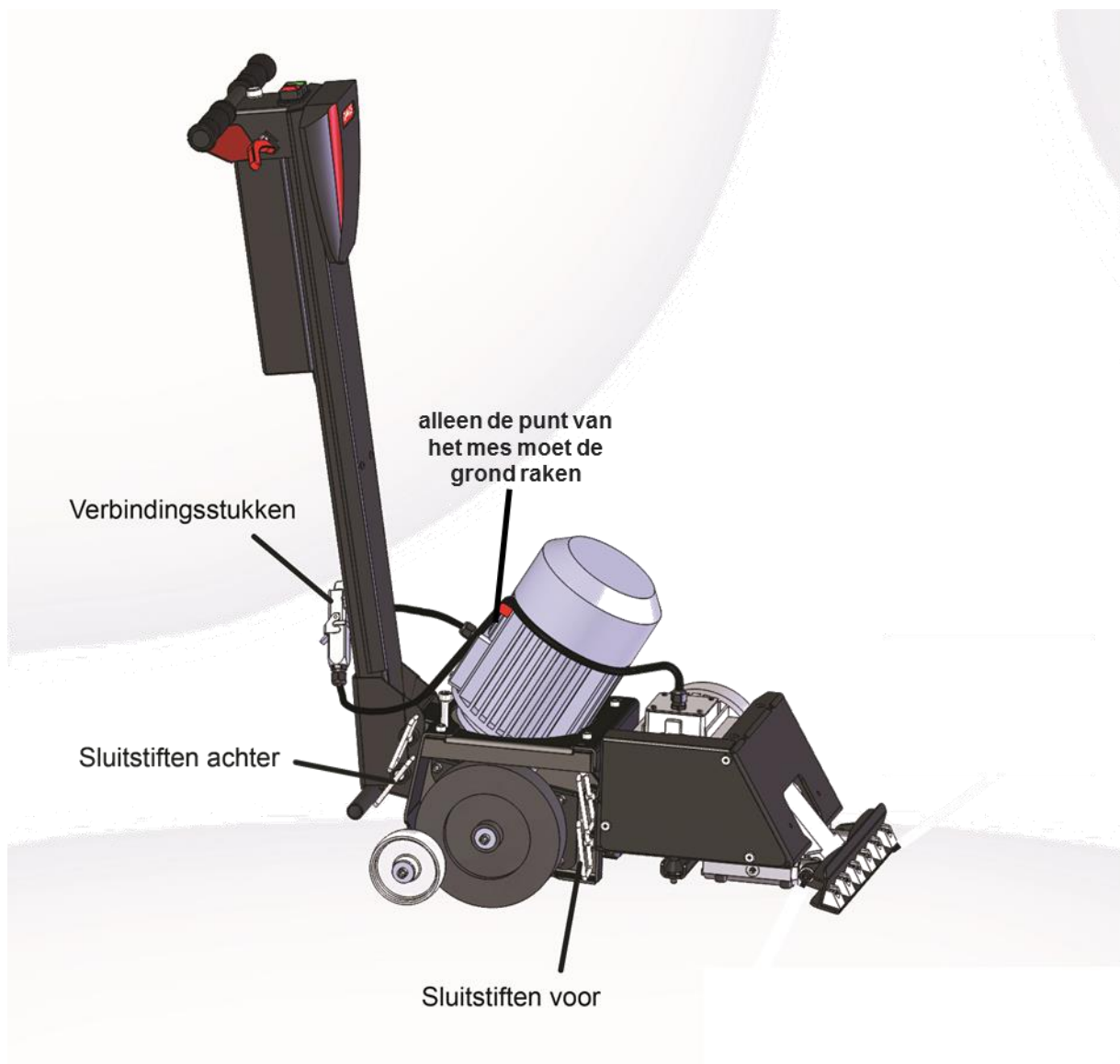

1. Controleren of de machine is losgekoppeld
2. Alle gewichten van de vloerstripper verwijderen zie hoofdstuk Gewichten monteren p.11
3. De twee sluitstiften achter, verwijderen
4. De steel in de juiste stand zetten en de sluitstiften achter terugzetten, te beginnen met de bovenste
5. De verbindingstukken onderaan de steel aansluiten
6. Het snoer van de voorste motor, vastzetten in de rode klem op de achterste motor
- 7.

Gebruik

Voordat u begint te strippen, het anti-verpletteringsysteem testen:

1 De achteruit-knop indrukken (4)

2 De rode hendel aan de zijkant inknijpen (3)

3 De achteruit-knop (4) loslaten en op de anti-verpletteringsensor (5) drukken terwijl de machine achteruit rijdt; deze moet onmiddellijk weer vooruit rijden tot de rode hendel aan de zijkant is losgelaten (3).

Wanneer het slecht functioneert, de machine niet gebruiken en de verdeler contacteren.

Bedieningspaneel:

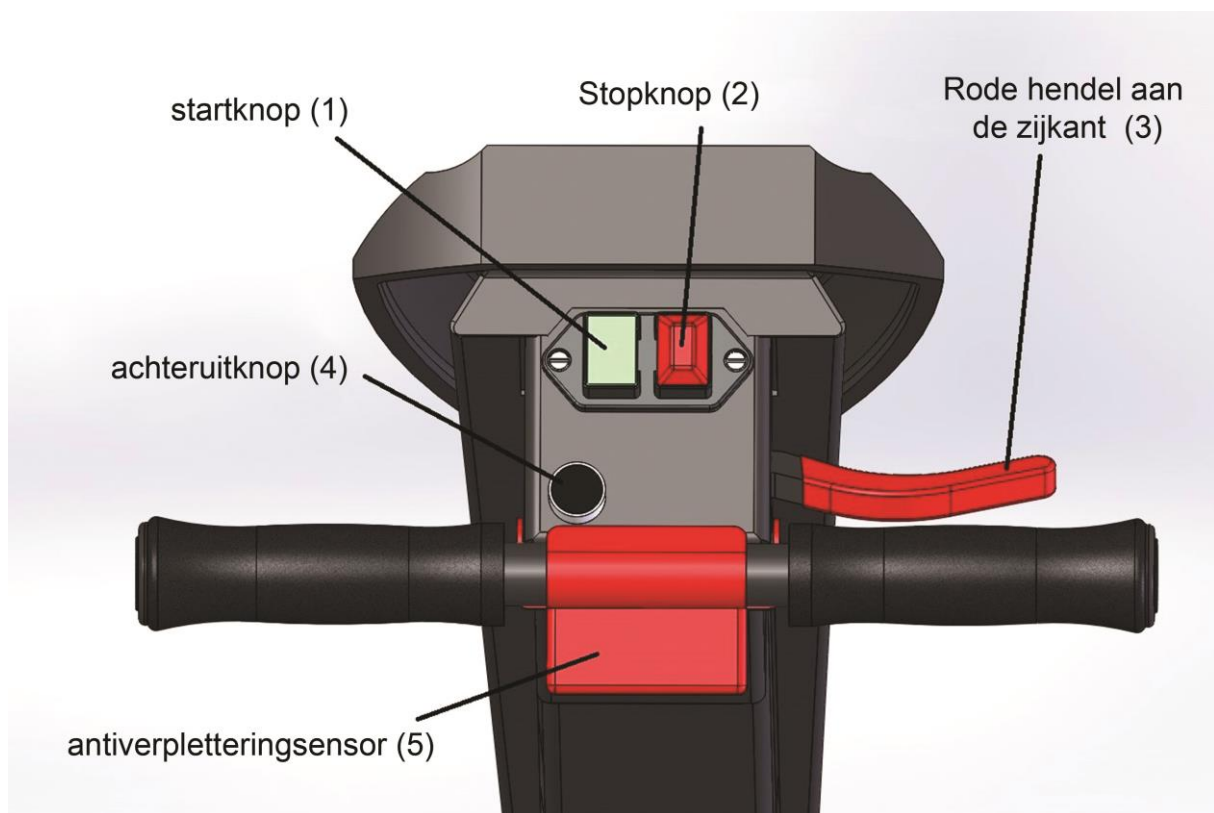

Het mes wordt automatisch in werking gezet zodra men op de startknop (1) drukt en stopt wanneer men op de stopknop (2) drukt.

De machine beweegt uit eigen kracht vooruit wanneer de rode hendel aan de zijkant wordt ingeknepen (3) en stopt wanneer de hendel wordt losgelaten.

De machine beweegt uit eigen kracht achteruit wanneer men de achteruit-knop ingedrukt houdt (4) en gelijktijdig de rode hendel inknijpt (3). De knop hoeft daarna niet langer ingedrukt te worden gehouden. De machine rijdt achteruit zolang de rode hendel (3) wordt ingeknepen en stopt zodra de hendel wordt losgelaten.

Het anti-verpletteringsysteem is alleen actief wanneer de machine achteruit rijdt. Als de bediener of een voorwerp in aanraking komt met de anti-verpletteringsensor (5), rijdt de machine onmiddellijk vooruit zolang de rode hendel (3) ingeknepen blijft.

De vloerbedekking op de juiste manier verwijderen:

1. Alle gewichten van de vloerstripper verwijderen zie hoofdstuk Gewichten monteren p.11
2. Het juiste mes gebruiken en installeren zie hoofdstuk Keuze en montage van messen p.9
3. Snij met een mes een baan van ong. 35 cm voor de deurdrempel. Verwijder vervolgens ong. 10 centimeter met behulp van een schraper.
4. Zet de machine met het mes op de plek waar u de baan heeft verwijderd.
5. Druk op de startknop van de machine (1) en knijp de rode hendel aan de zijkant (3) in, om de machine te starten.
6. Het verwijderen van de eerste baan vergt veel inspanning van de machine. Als de machine niet goed vooruit beweegt, help dan door de stang onderaan de steel met uw voet naar beneden te duwen zodat de machine meer grip krijgt. **Duw niet tegen de bovenkant van de steel om de machine vooruit te helpen, omdat het dan minder grip heeft u dus het tegengestelde effect bereikt.**
7. Verwijder enkele meters en bekijk hoe de machine zich gedraagt. Als de machine met moeite vooruit beweegt, zet de gewichten dan op de achterkant. Als het mes de neiging heeft over de bekleding te gaan, zet het gewicht dan op de voorkant (zie hoofdstuk Gewichten monteren). Als de vloerbekleding moeiteloos wordt verwijderd, kunt u beter geen gewichten gebruiken omdat de machine zo makkelijker is te hanteren en het werk minder vermoeiend is voor de bediener.
8. De andere banen zijn minder breed (tussen 20 en 25 cm.) en dus gemakkelijker te verwijderen. De banen worden altijd in dezelfde richting verwijderd. Het heeft geen zin om bredere banen te verwijderen omdat de machine daar meer moeite mee heeft en minder snel vooruit gaat. Bovendien vergt het een grotere lichamelijke inspanning van de bediener.
9. De messen zijn zelfslijpend in contact met de vloer. Het wordt echter aangeraden de staat van de messen voor elk gebruik, te controleren. Kromme of versleten messen moeten worden vervangen.
10. Aandrijfwielen sluiten hard, vooral bij moeilijk verwijderbare vloerbekleding. Versleten wielbanden moeten worden vervangen omdat ze de snelheid van de machine en de hoek van het mes beperken: versleten wielen verlagen het rendement (zie hoofdstuk Aandrijfwielen vervangen p.13).

Let op: wanneer bekleding zich ophoopt rond de wielen, de machine eerst loskoppelen vervolgens reinigen.

Mes kiezen / plaatsen / vervangen

Alleen messen van ROMUS gebruiken die compatibel zijn met de machine.

De U-vormige messen worden gebruikt voor banen van soepel materiaal. Wanneer de vloerbekleding moeilijk is te verwijderen, een minder breed mes gebruiken.

De platte messen worden gebruikt voor soepele vloertegels en/of vloerbekleding van breekbaar materiaal, met de schuine kant op de vloer.

Voor vloerbekleding met een onderlaag van schuim, moeten hele scherpe (nieuwe) messen worden gebruikt. Het schuim moet in één keer worden verwijderd omdat de vloerstripper het meestal niet kan verwijderen als het harde bovengedeelte al is weggehaald.

Voordat u het mes vervangt, eerst de stekker van de machine uit het stopcontact halen.

Let op! De messen zijn bijzonder scherp, snijgevaar, handschoenen met snijbescherming dragen.

1. De machine loskoppelen
2. Gewichten demonteren (zie hoofdstuk **Gewichten monteren p.11**)
3. De schroeven van het mes twee slagen losdraaien.
4. Het bijgeleverde blok op de grond leggen

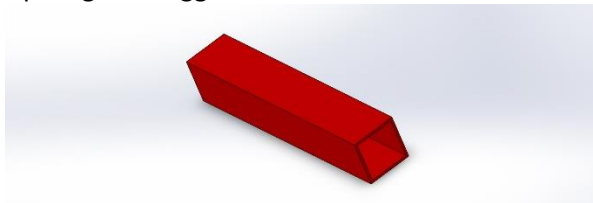

5. De machine naar achteren kantelen door op de steel te drukken en het zodanig op het blok plaatsen dat het mes niet in aanraking komt met de grond.

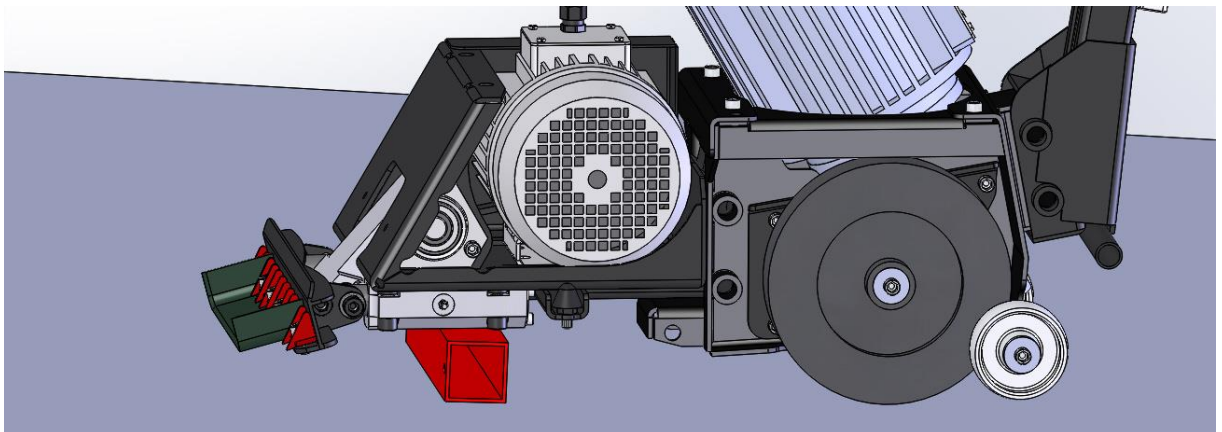

6. Ervoor zorgen dat de machine stevig staat.
7. Het versleten mes verwijderen
8. Het nieuwe mes goed in de messenhouder zetten en één van de schroeven met de hand aandraaien
9. De machine weer in de normale stand terugzetten
10. Alle schroeven van het mes met een sleutel aandraaien

De hoek van het mes instellen

Als de machine over de vloerbekleding glijdt of de onderlaag van de bekleding niet wordt verwijderd, kunt u de hoek van het mes vergroten. Hoe groter de hoek van het mes, hoe sneller het slijt. Probeer een zo klein mogelijke hoek te houden.

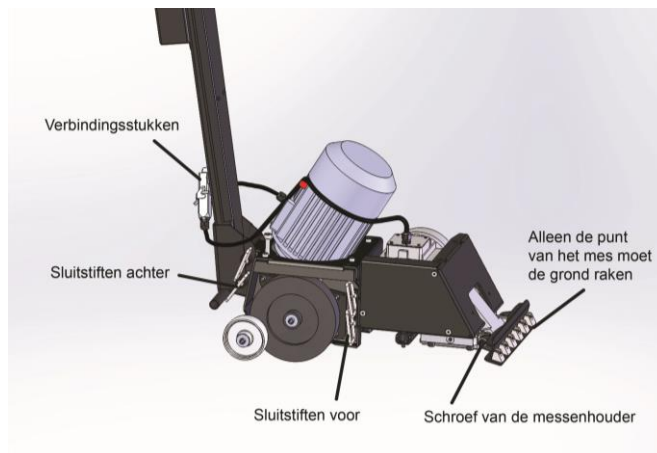

1. De machine loskoppelen
2. Gewichten demonteren (zie hoofdstuk **Gewichten monteren p.11**)
3. De schroeven van de messenhouder twee slagen losdraaien.
4. Het bijgeleverde blok op de grond leggen

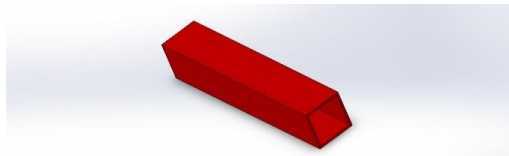

5. De machine naar achteren kantelen door op de steel te drukken en het zodanig op het blok plaatsen dat het mes niet in aanraking komt met de grond.

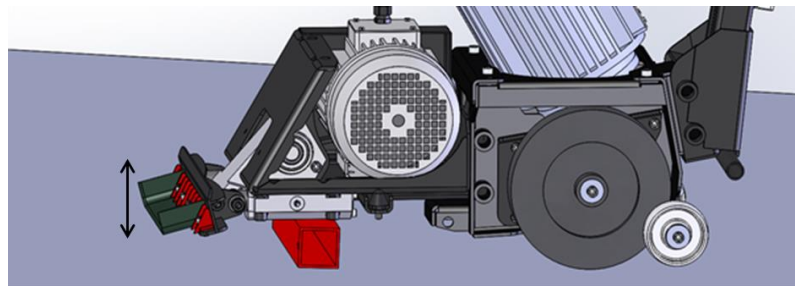

6. Ervoor zorgen dat de machine stevig staat
7. De messenhouder in de gewenste stand draaien
8. De schroeven licht aandraaien
9. De machine weer in de normale stand terugzetten
10. Ervoor zorgen dat alleen de punt van de scherpe kant van het mes in aanraking komt met de grond
11. De schroeven stevig met een sleutel aandraaien

Gewichten monteren

Let op: de gewichten zijn zwaar en wegen tussen 18 en 25 kg. Veiligheidshandschoenen en -schoenen dragen

De machine eerst loskoppelen voordat u de gewichten monteert of demonteert.

Het is in ieder geval beter om geen of zo weinig mogelijk gewichten te gebruiken omdat de machine dan makkelijker is te hanteren en het werk minder vermoeiend is voor de bediener.

De gewichten kunnen worden gebruikt als het mes over de vloerbedekking glijdt en/of de wielen stationair draaien.



Erop toezien dat het snoer niet klem komt te zitten bij het monteren van de gewichten

De gewichten in deze volgorde monteren: gewicht achter, gewicht voor, tussengewicht, bovenste gewicht

Het gewicht plaatsen, de schroeven aanbrengen (2 per gewicht) en stevig aandraaien met de bijgeleverde sleutel. De andere gewichten op dezelfde manier monteren.

In geval de machine ondanks alle gewichten niet vooruit rijdt, kunt u: of één of meer tussengewichten (optioneel) toevoegen, of de te verwijderen banen minder breed maken zodat de machine minder inspanningen hoeft te leveren.

Transport

De machine loskoppelen voordat u het demonteert
Het mes demonteren voordat u de machine vervoert

De vloerstripper van Romus demonteren:

De stekker van de machine uit het stopcontact halen
Gewichten demonteren (zie hoofdstuk **Gewichten monteren p.11**)
Het mes demonteren (zie hoofdstuk **Mes vervangen p.9**)
De verbindingstukken onderaan de steel loskoppelen
De sluitstiften voor verwijderen, beginnen met de bovenste
De sluitstiften achter verwijderen

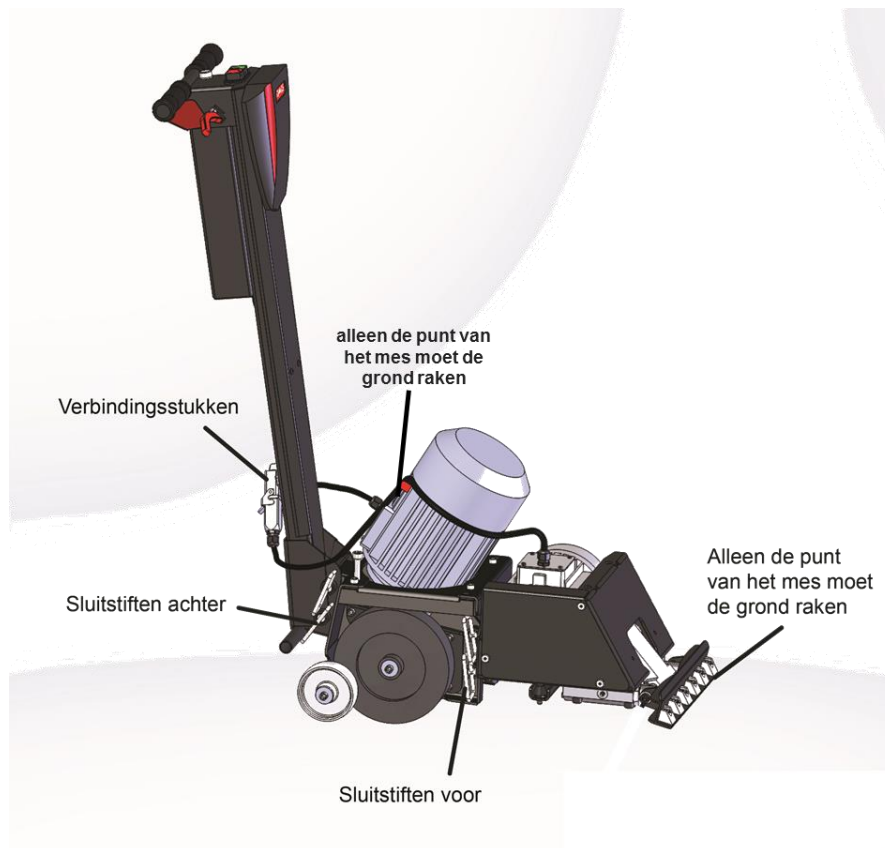

De vloerstripper van Romus in elkaar zetten:

Controleren of de stekker niet is aangesloten op een stopcontact
Controleren of er geen mes is gemonteerd
De steel in de juiste stand zetten en de sluitstiften achter terugzetten, beginnen met de bovenste
Het voorste gedeelte in de juiste stand zetten en de sluitstiften voor terugzetten, beginnen met de onderste
De verbindingstukken onderaan de steel aansluiten
Het snoer van de voorste motor vastzetten in de rode klem op de achterste motor

Onderhoud

Als u de vloerstripper van Romus met de nodige zorg behandelt, heeft het praktisch geen onderhoud nodig. De geleider van de oscillerende messenhouder moet af en toe licht worden gesmeerd (ong. 500m²). De hiervoor bestemde smeerpotten bevinden zich rechts en links van het chassis (zie afbeelding). Tijdens de werking omhult het overschot aan smeervet de vuildeeltjes die ondanks de afdekking in de onderdelen dringen. 3 à 4 pompdrukjes zijn voldoende.

Nooit zoveel smeervet inpompen tot u een weerstand voelt omdat dit de blokkering van het mes tot gevolg heeft.

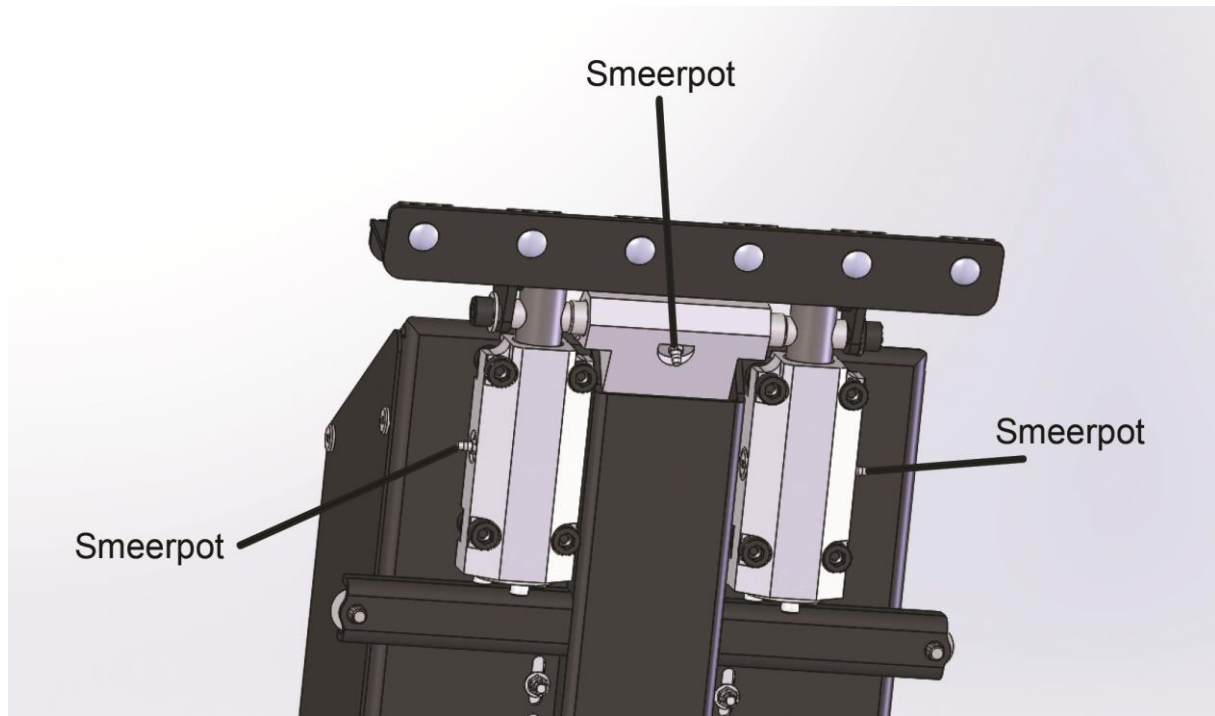

Aandrijfwielen vervangen

De machine loskoppelen alvorens de wielen te demonteren

De machine loskoppelen

Het mes demonteren (zie hoofdstuk **Mes vervangen p.9**)

Gewichten demonteren (zie hoofdstuk **Gewichten monteren p.11**)

De machine zijdelings kantelen en op de grond leggen

De schroef en de sluitring van het wieltje demonteren en het wieltje verwijderen

De schroef en de sluitring van het aandrijf wiel demonteren en het wiel verwijderen

Controleren of de spie goed in de behuizing zit en het nieuwe wiel plaatsen

De schroef en de sluitring van het aandrijf wiel terugzetten en de schroef aandraaien

Het wieltje, de sluitring en de schroef terugzetten en de schroef aandraaien

De machine op de andere kant kantelen en de hierboven beschreven handelingen herhalen.

Schema électrique circuit

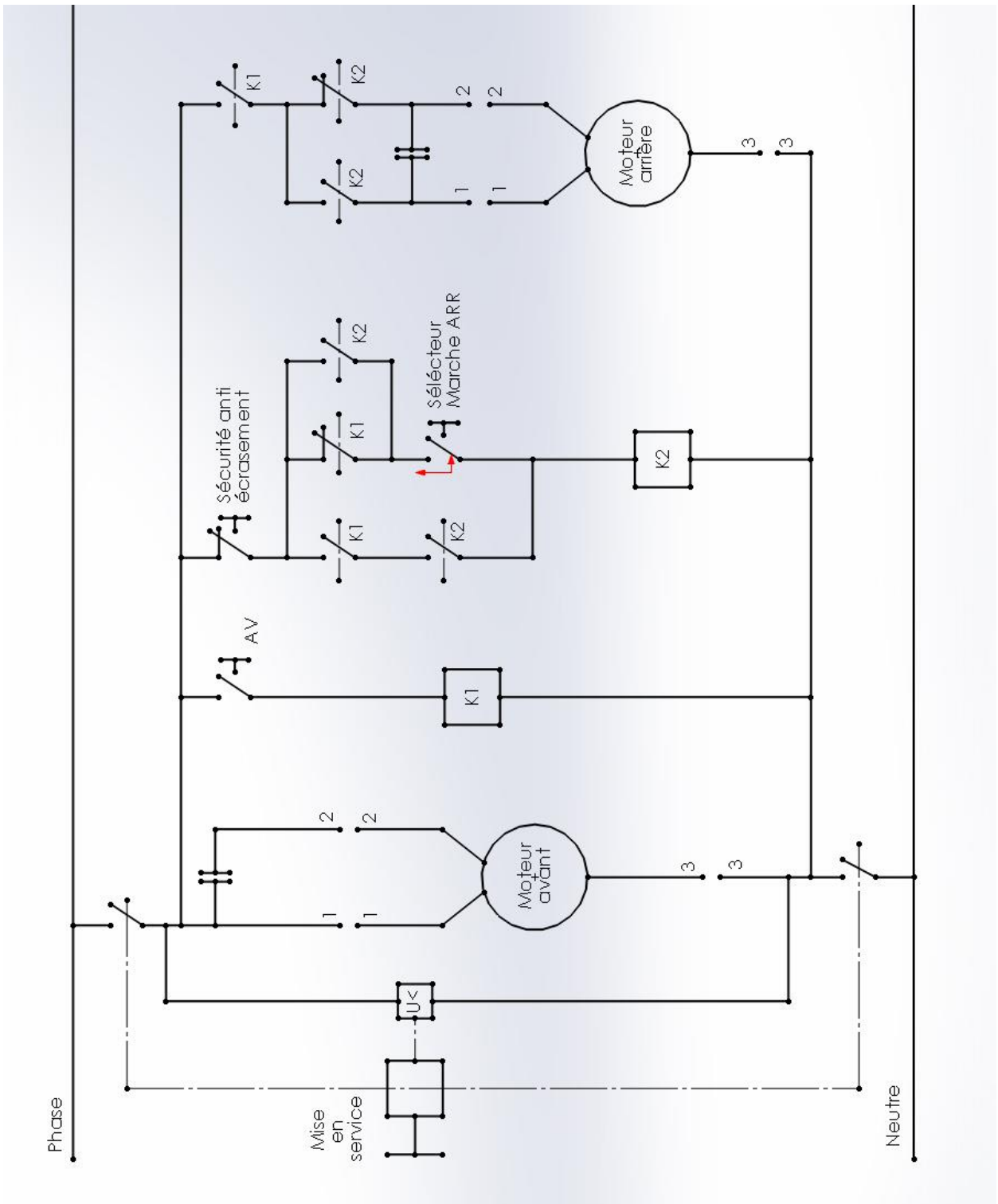

nous inventons vos solutions

13-15 rue du Taillefer
91160 CHAMPLAN - France
Tél. : +33 (0)1 69 79 69 79
Fax : +33 (0)1 64 48 41 00
commercial@romus.fr

Déclaration de conformité CE

EC Declaration of Conformity / Declaración de conformidad CE / EG-verklaring van overeenstemming

La société soussignée conceptrice et productrice :

The undersigned design and manufacturing company/ La empresa signataria, que diseña y produce el producto/ Ondergetekend ontwerpend en producerend bedrijf:

ROMUS SAS - 13-15 rue du Taillefer - 91160 Champlan – France

Déclare sous sa propre responsabilité que :

Declare under their own responsibility that/ Declara bajo su exclusiva responsabilidad que/ Garandeert op eigen verantwoording dat

La machine

The machine/ El aparato/ De machine

Décolleuse de sols autotractée « DARK WARRIOR » - Réf. 94668

"DARK WARRIOR" self-propelled flooring stripper/ Arrancadora de pavimentos con autotracción eléctrica « DARK WARRIOR » / Zelfrijdende vloerstripper 'DARK WARRIOR'

Est conforme aux directives :

Complies with the following directives/ Es conforme a las directivas / In overeenstemming is met de

- **Machines 2006/42/CE** - *Machines 2006/42/CE - Máquinas 2006/42/CE - Machinerichtlijn 2006/42/EG*
- **Directive compatibilité électromagnétique 2004/108/CE** - *Electromagnetic compatibility directive 2004/108/CE - Compatibilidad electromagnética 2004/108/CE - Richtlijn inzake elektromagnetische compatibiliteit 2004/108/EG*

Fait à Champlan, le 26 février 2015

Signed at Champlan on the 26th February 2015/ Dado en Champlan, el 26 de febrero de 2015/ Opgemaakt op 26 februari 2015 te Champlan

Pour la société Romus

For Romus/ Para la firma Romus/ Voor Romus

**ROMUS**[®]
S.A.S au capital de 1 045 200 Euros
Siège social : 13 et 15 rue du Taillefer
ZA « Les Pouards »
91160 CHAMPLAN
RCS EVRY 6 333 267 961
M. Régis de Boissieu